



# CORTE GAS GRILL

MODEL: 650796 / G-600



UK: INSTRUCTION MANUAL  
DE: BEDIENUNGSANLEITUNG  
DK: BRUGERVEJLEDNING  
FR: MODE D'EMPLOI  
NL: GEBRUIKSAANWIJZING  
CZ: NÁVOD K POUŽITÍ  
NO: BRUKERVEILEDNING



INNOVATIVE FAMILY CAMPING

# UK: INSTRUCTION MANUAL

## CORTE GAS GRILL



Read the Instructions before using the appliance. Keep these instructions for future reference.

1. Lid
2. Temperature gauge
3. Heat resistant lid handle
4. Removable side tables
5. Tap with piezo ignitor
6. Drip tray
7. Chrome plated steel grill
8. Gas inlet connection

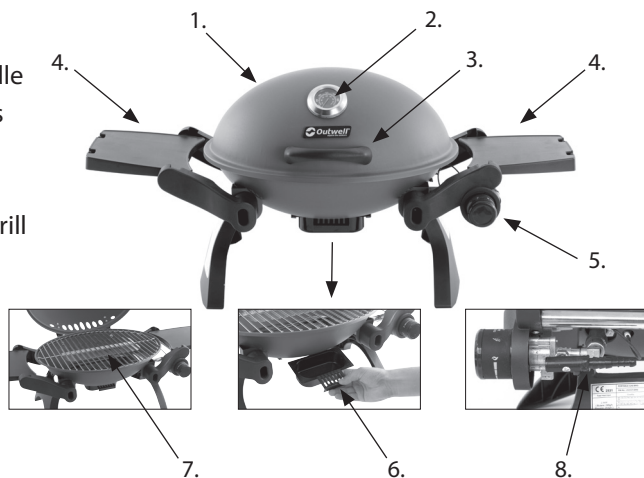

## TECHNICAL DATA

Corte Gas Grill (650796)		
Type of appliance:	Gas grill for outdoor use	
Gas category:	I3B/P	I3+
Type of gas:	Butane or propane, Butane + propane	Butane or propane
Pressure:	30 mbar	28-30 mbar (butane) 37 mbar (propane)
Gas consumption:	Butane 247 g/h, propane 242 g/h	
Injector size:	0.91 mm Ø	
Heat input:	3.4 kW	
Source:	LPG gas cylinders (28-30 / 37 mbar regulator and hose ID 8-11 mm required)	

# UK: INSTRUCTION MANUAL

## 1. ASSEMBLY

You will need a crosshead screwdriver for the assembly.

### PARTS LIST

No.	Part name	Description	Qty
A	Body		1
B	Cooking griddle		1
C	Side table		2
D	Drip tray		1
E	Handle		1
F	Washer		2
G	Split washer		2
H	Nut		2

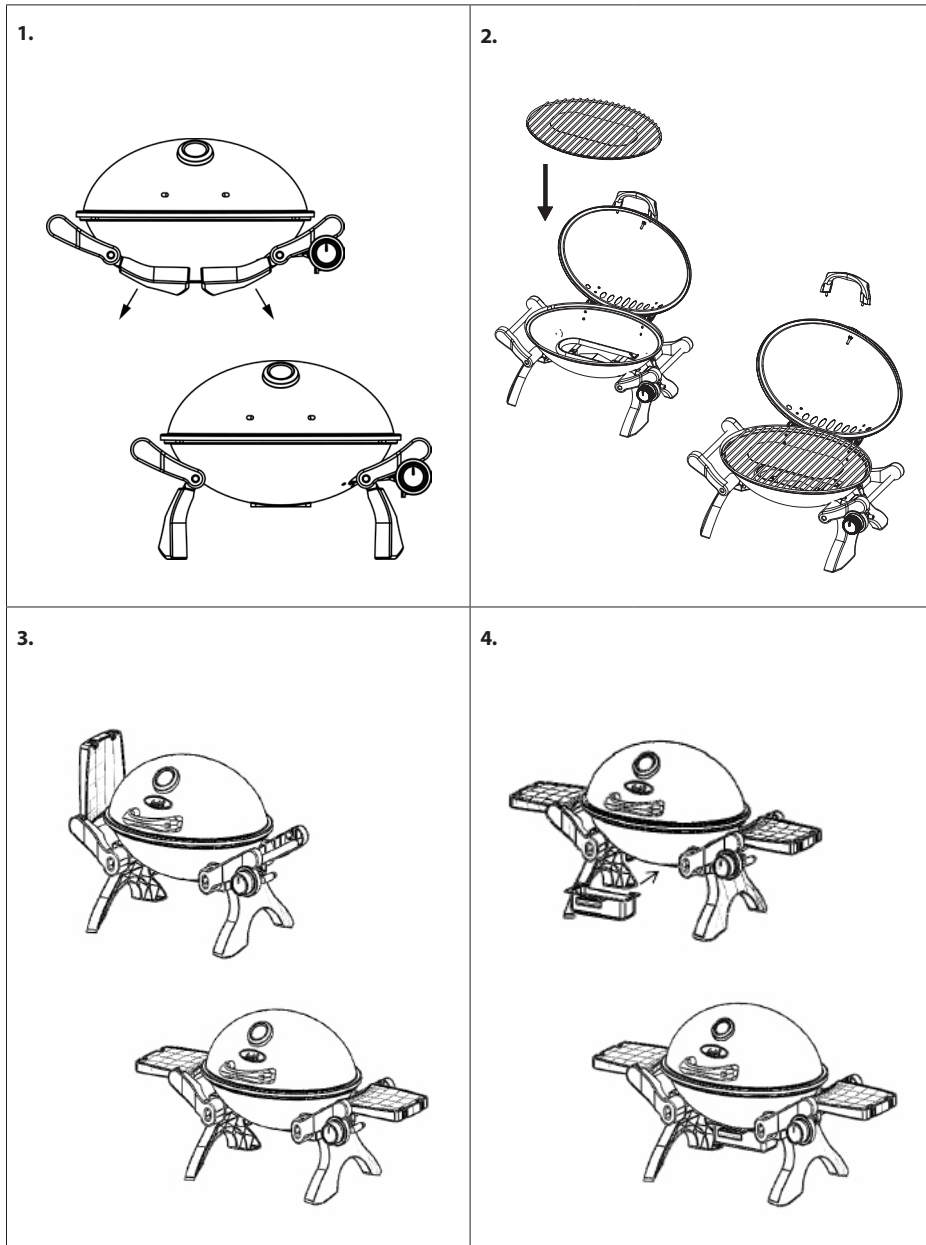

- **WARNING:** Use only outdoors
- Do not misuse the appliance or use it for other purposes than what it is intended for.
- Do not modify the appliance.
- Never leave the appliance unattended when lit.
- Handle the appliance with care. Make sure not to drop it.
- **WARNING:** Do not move the appliance during use.
- Use gloves and sturdy long barbecue tools when cooking on the gas grill.
- Hot fat may drip out at the bottom of the fire bowl. Do not light your gas grill on a surface that may be damaged by the hot fat or heat generated by the gas grill.
- Do not use an appliance which is leaking, damaged or which does not operate properly.
- **WARNING:** Accessible parts may be very hot. Keep young children away.
- **WARNING:** Turn off the gas supply at the gas cylinder after use
- Always disconnect the gas cylinder from the appliance when not in use.
- Do not store or use gasoline or other flammable vapours and liquids in the vicinity of this or any other appliance.
- Any LPG cylinder not connected for use should not be stored in the vicinity of this or any other appliance.
- The appliance shall be operated on a horizontal surface
  - non likely to impair its operation
  - free from dry grass, sand etc.
  - do not place it on any combustible materials.
- The appliance shall be used away from flammable materials during use with minimum distances as shown below.



## UK: INSTRUCTION MANUAL

### Connecting your gas grill to a gas cylinder

Please see TECHNICAL DATA table for information regarding regulator and hose. Only use a regulator complying with EN16129 and a hose complying with EN16436. The length of the hose shall not exceed 150 cm. Both regulator and hose must also comply with national regulations. Replace the hose according to national regulations. Avoid twisting the hose.

Always read the manual regarding the regulator and hose.

Never leave the regulator attached to the gas cylinder if disconnected from the gas hose.

1. To be able to use your gas grill you will need to purchase an LPG gas cylinder, a regulator and a hose. The type of gas can be butane or propane. The regulator needs to fit the chosen gas cylinder and deliver a supply pressure of 28-30mbar if the gas is butane. 30 or 37 mbar if the gas is propane. The hose needs to fit the regulator as well as the gas grill. The gas grill can be used with either 8mm ID or 10/11mm ID.
  - a) If your hose has an internal diameter of 8 mm, push the hose over the first ribbed half of the gas inlet connection.
  - b) If your hose has an internal diameter of 10/11 mm, push the hose all the way over the ripped part of the gas inlet connection.

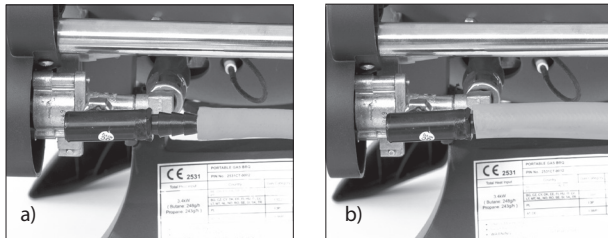

2. Once you have successfully connected your gas grill to a gas cylinder, position the gas cylinder at the side of your gas grill. Keep in mind that the cylinder must be kept away from heat and in a safe and upright position.
3. Attach the regulator to the gas cylinder tap correctly (refer to the instruction manual provided with the regulator).
4. Always check for leaks at all joints using soapy water. NEVER USE A NAKED FLAME TO CHECK FOR LEAKS.

### Lighting Your Gas Grill

1. Open the lid. CAUTION: the lid must always be open when lighting the burner!
2. Ensure the tap (5) is in the 'OFF' position (marked 'OFF')
3. Open the regulator on the gas cylinder.
4. Press the tap and hold it for 1-2 seconds. Then rotate it slowly about a ¼ of a turn towards the big flame symbol until a click is heard. The burner should now light.
5. If the burner does not light, turn the tap back and forth over the lightning symbol a few times.
6. If the burner still does not light, turn the tap to the 'OFF' position immediately. Wait 5 minutes and repeat steps 4 and 5.
7. Observe the burner flame and make sure all burner ports are lighted. A blue/yellow flame of 1-2 inches should appear from the burner.
8. Use the tap to adjust desired cooking temperature.
9. To shut off the burner turn the tap all the way towards the big flame and press the tap to allow it to be turned to the 'OFF' position (marked 'OFF').

### For your safety – if you smell gas

- If there is a leak on your appliance (smell of gas), turn off the gas supply and take it outside immediately into a well-ventilated flame free location where the leak may be detected and stopped. If you wish to check for leaks on your appliance, do it outside. Do not try to detect leaks using a flame, use soapy water.
- If odour persists, stop using the appliance immediately and contact your dealer or gas supplier.

## UK: INSTRUCTION MANUAL

### 3. CHANGING THE GAS CYLINDER

- Turn off the unit completely. Be careful the gas appliance could be hot.
- The gas cylinder shall be changed in a well-ventilated location, preferably outside, away from any sources of ignition, such as naked flames, pilots, electric fires and away from other people.
- Follow the instructions supplied with the gas cylinder and gas regulator.
- To ensure a safe connection of a new gas cylinder to your appliance please follow the instructions in the section 'Connecting your gas grill to a gas cylinder'.
- If gas pressure drops or the gas will not light, check if there is gas left in the cylinder. If there is gas left in the cylinder the injector on the appliance might be blocked.

### 4. CLEANING & MAINTENANCE

- Visually check the general condition of the appliance and clean it on a regular basis
- Ensure the appliance has cooled off completely before cleaning.
- Use a wire brush, steel wool or a scouring pad to clean the griddle.
- Interior surfaces of the gas grill housing cover should also be washed with hot soapy water.
- The drip tray (6) should be cleaned regularly.
- Periodically check the burner to see that it is free from insects and spiders which may block the gas system.
- Clean the venturi tube on the burner very carefully, checking to see it is free from obstructions. We recommend that you use a pipe cleaner to clean the venturi tube area.

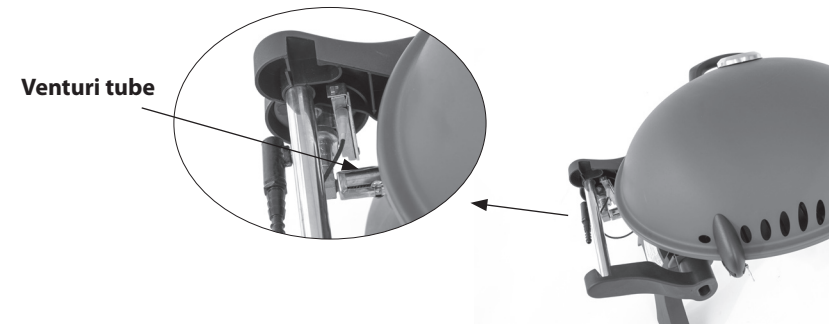

- Do not manipulate with any parts sealed by the manufacturer.
- WARNING: Any modification of the appliance may be dangerous.

### 5. STORAGE

- Ensure the appliance has completely cooled down.
- Disconnect the gas cylinder before you store the appliance away. Keep both the appliance and cylinder in a dry and well-ventilated place, safe from dust and dirt, and away from heat and direct sunlight.

If you are not able to rectify any fault following the abovementioned instructions, contact the dealer or Outwell Customer Service.

Outwell Customer Service  
e-mail: info@outwell.com  
Tel.: +45 70 22 85 00

## DE: BEDIENUNGSANLEITUNG

### CORTE GAS GRILL



Lesen Sie die Bedienungsanleitung, bevor Sie das Gerät verwenden.  
Bewahren Sie diese Bedienungsanleitung zum späteren Nachschlagen auf.

1. Deckel
2. Temperaturanzeige
3. Hitzebeständiger Deckelgriff
4. Abnehmbare Seitentische
5. Hahn mit Piezo-Zünder
6. Auffangschale
7. Verchromter Stahlrost
8. Gaseingangsanschluss

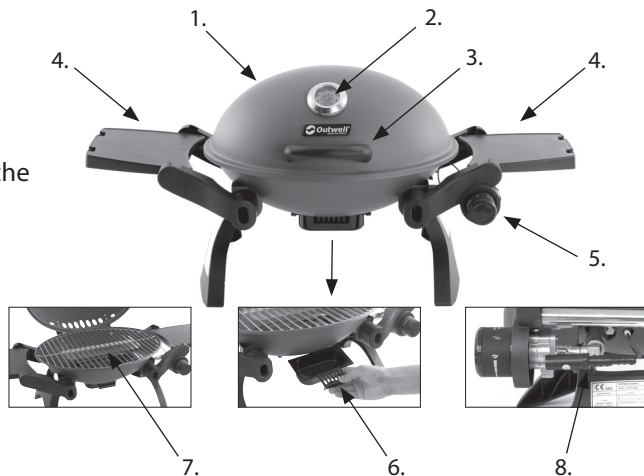

### TECHNISCHE DATEN

Corte Gasgrill (650796)		
Gerätetyp:	Gasgrill zur Verwendung im Freien	
Gasart:	I3B/P	I3+
Gastyp:	Butane oder propane, Butane + propane	Butane oder propane
Druck:	30 mbar	28-30 mbar (butane) 37 mbar (propane)
Gasverbrauch:	Butane 247 g/h, propane 242 g/h	
Größe der Einspritzvorrichtung:	0.91 mm Ø	
Wärmeaufnahme:	3.4 kW	
Quelle:	LPG-Gasflaschen (Regler mit 28–30/37 mbar und Schlauch mit einem Innendurchmesser von 8–11 mm erforderlich)	

## DE: BEDIENUNGSANLEITUNG

### 1. MONTAGE

Für die Montage benötigen Sie einen Kreuzschlitzschraubendreher.

#### TEILELISTE:

Nr.	Name des Teils	Beschreibung	Menge
A	Gehäuse		1
B	Grillplatte		1
C	Seitentisch		2
D	Auffangschale		1
E	Griff		1
F	Unterlegscheibe		2
G	Schlitzscheibe		2
H	Schraubenmutter		2

## DE: BEDIENUNGSANLEITUNG

### MONTAGEANWEISUNGEN:

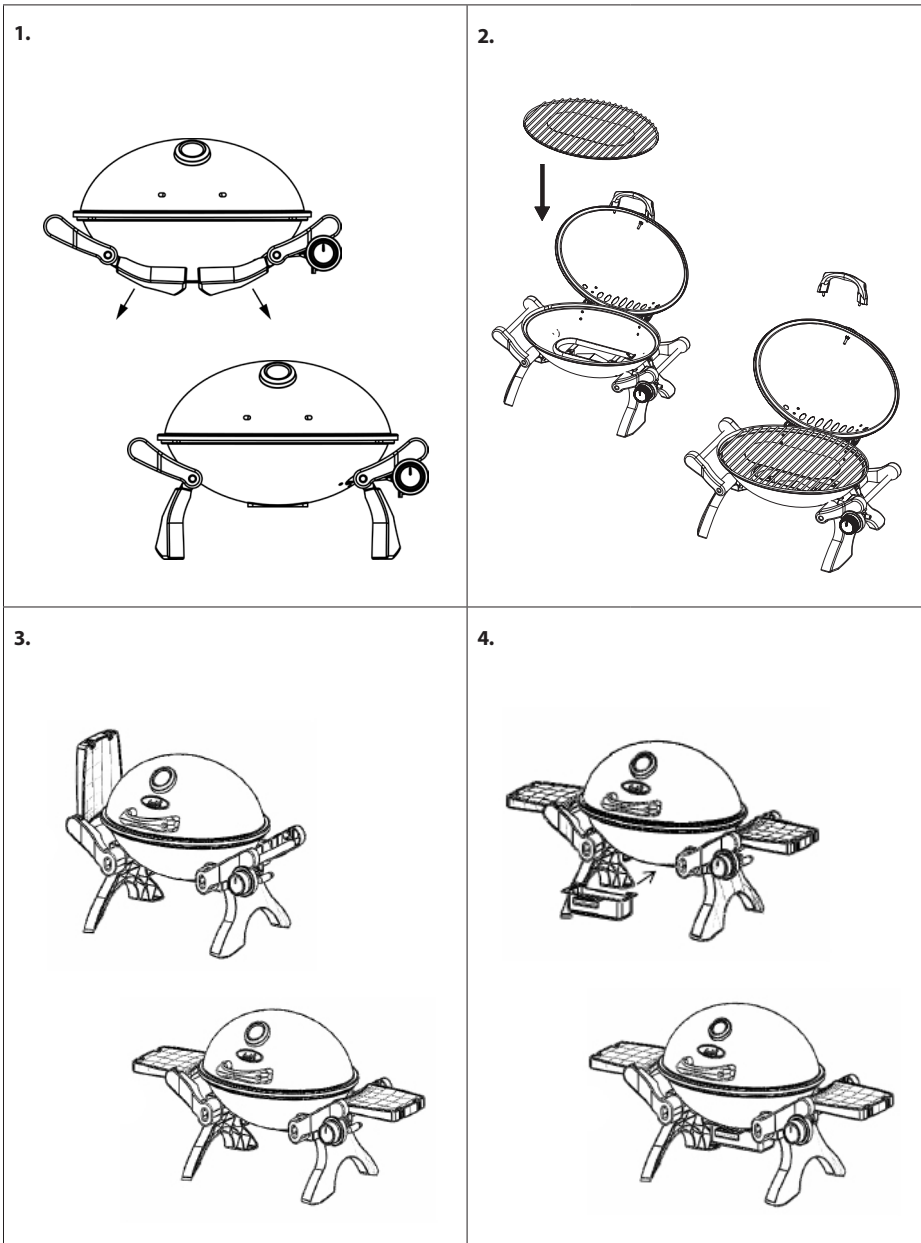

## DE: BEDIENUNGSANLEITUNG

### 2. BETRIEB



- **WARNHINWEIS:** Nur für den Gebrauch im Außenbereich.
- Verwenden Sie das Gerät nicht unsachgemäß bzw. nur für die vorgesehenen Zwecke.
- Modifizieren Sie das Gerät nicht.
- Lassen Sie das Gerät niemals unbeaufsichtigt, wenn es in Benutzung ist.
- Gehen Sie vorsichtig mit dem Gerät um. Lassen Sie das Gerät niemals fallen.
- **WARNHINWEIS:** Bewegen Sie das Gerät während des Gebrauchs nicht.
- Tragen Sie beim Grillen Handschuhe und benutzen Sie robuste lange Grillwerkzeuge.
- Heißes Fett kann am Boden der Feuerschale heraustropfen. Zünden Sie Ihren Gasgrill nicht auf einer Oberfläche an, die durch das heiße Fett oder vom Gasgrill erzeugte Wärme beschädigt werden kann.
- Verwenden Sie das Gerät nicht, wenn es undicht oder beschädigt ist bzw. nicht richtig funktioniert.
- **WARNHINWEIS:** Zugängliche Teile können sehr heiß sein. Halten Sie Kleinkinder von dem Gerät fern.
- **WARNHINWEIS:** Drehen Sie die Gaszufuhr an der Gasflasche nach Gebrauch zu.
- Trennen Sie die Gasflasche stets vom Gerät, wenn das Gerät nicht verwendet wird.
- Lagern oder verwenden Sie weder Benzin noch andere entzündbare Dämpfe und Flüssigkeiten in der Nähe dieses Geräts oder eines anderen Geräts.
- Eine LPG-Gasflasche, die nicht gerade zur Benutzung an das Gerät angeschlossen ist, darf nicht in der Nähe von diesem oder einem anderen Gerät gelagert werden.
- Das Gerät muss auf einer horizontalen Fläche betrieben werden,
  - die voraussichtlich den Betrieb nicht beeinträchtigen wird,
  - und frei von trockenem Gras, Sand usw. ist.
  - Das Gerät nicht auf brennbaren Materialien abstellen.
- Das Gerät ist während des Betriebs von brennbaren Materialien gemäß den nachfolgend angegebenen Mindestabständen fernzuhalten.



#### Anschluss des Gasgrills an eine Gasflasche

Informationen zum Regler und Schlauch entnehmen Sie bitte der Tabelle TECHNISCHE DATEN. Verwenden Sie ausschließlich einen Regler gemäß EN 16129 und einen Schlauch gemäß EN 16436. Die Länge des Schlauchs darf 150 cm nicht überschreiten. Sowohl der Regler als auch der Schlauch müssen zudem den nationalen Vorschriften entsprechen. Ersetzen Sie den Schlauch gemäß den nationalen Vorschriften. Vermeiden Sie es, den Schlauch zu verbiegen. Lesen Sie stets die Betriebsanleitung in Bezug auf den Regler und den Schlauch. Lassen Sie den Regler niemals an der Gasflasche angeschlossen, wenn diese vom Gasschlauch getrennt ist.



## DE: BEDIENUNGSANLEITUNG

- Um Ihren Gasgrill verwenden zu können, erwerben Sie eine LPG-Gasflasche, einen Regler und einen Schlauch. Die Gasart kann Butan oder Propan sein. Der Regler muss an die gewählte Gasflasche passen und einen Versorgungsdruck von 28 - 30 mbar aufweisen, wenn Sie Butangas verwenden. Wird Propangas verwendet, muss der Regler einen Versorgungsdruck von 30 oder 37 mbar aufweisen. Der Schlauch muss sowohl an den Regler als auch an den Gasgrill passen. Der Gasgrill kann entweder mit 8 mm Innendurchmesser oder 10/11 mm Innendurchmesser verwendet werden.
  - Wenn Ihr Schlauch einen Innendurchmesser von 8 mm hat, schieben Sie den Schlauch über die erste gerippte Hälfte des abnehmbaren Anschlussstutzens. Führen Sie den Schlauch und den Anschlussstutzen auf den Gaseingangsanschluss.
  - Sollte Ihr Schlauch einen Innendurchmesser von 10/ 11 mm haben, schieben Sie den Schlauch vollständig über den gerippten Teil des abnehmbaren Anschlussstutzens. Führen Sie den Schlauch und den Anschlussstutzen auf den Gaseingangsanschluss.

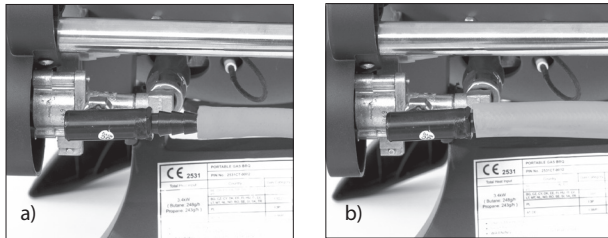

- Sobald Sie den Gasgrill erfolgreich an eine Gasflasche angeschlossen haben, stellen Sie die Gasflasche neben Ihrem Gasgrill auf. Achten Sie darauf, dass die Gasflasche vor Hitze geschützt sein und in einer sicheren, senkrechten Position stehen muss.
- Befestigen Sie den Regler korrekt am Gasflaschenhahn (bitte beachten Sie die dem Regler beiliegende Bedienungsanleitung).
- Überprüfen Sie stets alle Verbindungsstellen mittels Seifenwassers auf Undichtigkeiten. SUCHEN SIE NIEMALS AN OFFENER FLAMME NACH UNDICHTIGKEITEN.

### Zünden Sie den Gasgrill an

- Öffnen Sie den Deckel. ACHTUNG: Der Deckel muss beim Anzünden des Brenners immer geöffnet sein!
- Vergewissern Sie sich, dass der Gashahn (5) in der AUS-Position steht (mit „OFF“ gekennzeichnet)
- Öffnen Sie den Regler an der Gasflasche.
- Drücken Sie den Hahn und halten Sie ihn 1-2 Sekunden lang gedrückt. Drehen Sie ihn dann langsam etwa eine ¼ Umdrehung in Richtung des großen Flammensymbols, bis ein Klicken zu hören ist. Der Brenner sollte nun brennen.
- Wenn der Brenner nicht zündet, drehen Sie den Hahn einige Male über dem Blitzsymbol hin und her.
- Wenn der Brenner immer noch nicht zündet, drehen Sie den Gashahn sofort auf die Position „OFF“. Warten Sie 5 Minuten und wiederholen Sie die Schritte 4 und 5.
- Beobachten Sie die Brennerflamme und vergewissern Sie sich, dass alle Brenneröffnungen gezündet sind. Aus dem Brenner sollte eine blau-gelbe Flamme von 2,5-5 cm erscheinen.
- Stellen Sie die gewünschte Gartemperatur mit dem Hahn ein.
- Um den Brenner auszuschalten, drehen Sie den Hahn ganz in Richtung der großen Flamme und drücken Sie auf den Hahn, um ihn in die AUS-Stellung zu bringen (mit „OFF“ gekennzeichnet).

### Zu Ihrer Sicherheit - wenn Sie Gas riechen

- Falls Ihr Gerät eine undichte Stelle aufweist (z. B. wenn Sie Gas riechen), sperren Sie die Gaszufuhr ab und bringen Sie das Gerät sofort nach draußen an einen gut belüfteten, flammenfreien Ort, wo die undichte Stelle erkannt und behoben werden kann. Wenn Sie nach undichten Stellen an Ihrem Gerät suchen möchten, tun Sie dies im Freien. Versuchen Sie nicht, undichte Stellen mit einer Flamme zu ermitteln, sondern verwenden Sie dazu Seifenwasser.
- Wenn der Geruch andauert, schalten Sie das Gerät sofort aus und setzen Sie sich mit Ihrem Händler oder Gaslieferanten in Verbindung.

## DE: BEDIENUNGSANLEITUNG

### 3. AUSWECHSELN DER GASKARTUSCHE

- Gerät vollständig ausschalten. Seien Sie dabei vorsichtig, der Gasapparat könnte heiß sein.
- Die Gaskartusche sollte an einem gut belüfteten Ort ausgewechselt werden, vorzugsweise draußen, fern von jeglichen Zündquellen, wie z.B. offenen Flammen, Zündflammen und elektrischen Feuern, sowie fern von anderen Menschen.
- Befolgen Sie die Bedienungsanweisungen der Gasflasche und des Gasreglers.
- Um einen sicheren Anschluss einer neuen Gasflasche an Ihr Gerät zu gewährleisten, folgen Sie bitte den Anweisungen im Abschnitt „Anschluss des Gasgrills an eine Gasflasche“.
- Wenn der Gasdruck sinkt oder das Gas sich nicht entzündet, überprüfen Sie, ob sich noch Gas in der Gaskartusche befindet. Wenn sich noch Gas in der Gaskartusche befindet, könnte die Einspritzvorrichtung am Gerät verstopft sein.

### 4. REINIGUNG & WARTUNG

- Eine Sichtprüfung des allgemeinen Zustands des Geräts durchführen und das Gerät ggf. regelmäßig reinigen.
- Stellen Sie sicher, dass das Gerät vor der Reinigung vollständig abgekühlt ist.
- Verwenden Sie eine Drahtbürste, Stahlwolle oder einen Topfkratzer, um die Grillplatte zu reinigen.
- Innenflächen des Gasgrillgehäusedeckels sollten auch mit heißem Seifenwasser gereinigt werden.
- Die Auffangschale (6) sollte regelmäßig gereinigt werden.
- Überprüfen Sie regelmäßig den Brenner, um sicherzustellen, dass er frei von Insekten und Spinnen ist, die die Gasanlage blockieren könnten.
- Reinigen Sie das Venturirohr am Brenner (11) sehr sorgfältig und prüfen Sie, ob es frei von Hindernissen ist. Wir empfehlen Ihnen, den Venturirohrbereich mit einem Rohrreiniger zu reinigen.

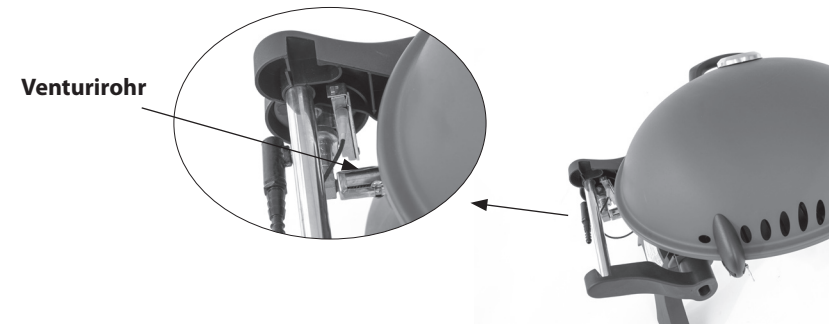

- Manipulieren Sie keine vom Hersteller versiegelten Teile.
- WARNHINWEIS: Jede Modifikation des Geräts kann gefährlich sein.

### 5. LAGERUNG

- Stellen Sie sicher, dass das Gerät vollständig abgekühlt ist.
- Entfernen Sie vor Lagerung des Geräts die Gaskartusche. Bewahren Sie das Gerät und die Gaskartusche an einem trockenen und gut belüfteten Ort, frei von Schmutz und Staub, sowie vor Hitze und direkter Sonneneinstrahlung geschützt, auf.

Wenn Sie nicht in der Lage sind, den Fehler nach den oben genannten Anweisungen zu beheben, setzen Sie sich mit dem Händler oder Outwell Kundendienst in Verbindung.

Outwell Kundendienst  
E-Mail: info@outwell.com  
Tel.: +45 70 22 85 00

## DK: BRUGERVEJLEDNING

### CORTE GAS GRILL



Læs vejledningen, før apparatet tages i brug. Gem vejledningen til senere brug.

1. Låg
2. Temperaturmåler
3. Varmebestandigt låghåndtag
4. Aftagelige sideborde
5. Hane med piezotænder
6. Drypbakke
7. Stålgrill i krom
8. Gasindgang

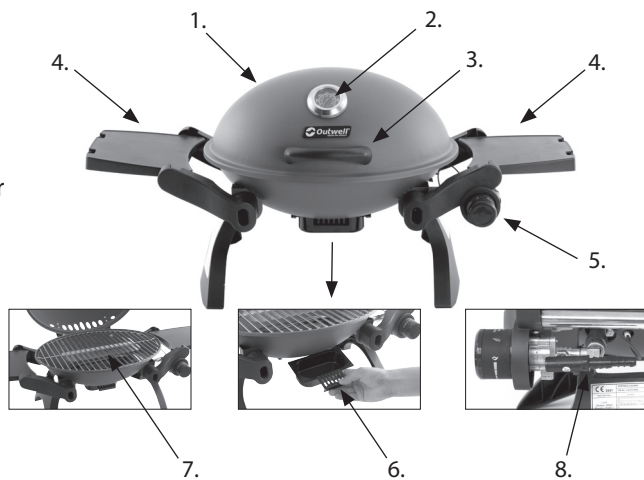

### TEKNISKE INFORMATIONER







Corte Gasgrill (650796)		
Apparattype:	Gasgrill til udendørs brug	
Gaskategori:	I3B/P	I3+
Type af gas:	Butane eller propane, Butane + propane	Butane eller propane
Tryk:	30 mbar	28-30 mbar (butane) 37 mbar (propane)
Gasforbrug:	Butane 247 g/h, propane 242 g/h	
Injektorstørrelse:	0.91 mm Ø	
Varmeindgang:	3.4 kW	
Kilde:	PG-gasflasker (28-30/37 mbar regulator og slange, ID 8-11 mm påkrævet)	

## DK: BRUGERVEJLEDNING

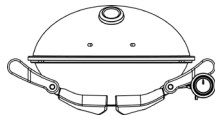
### 1. MONTERING

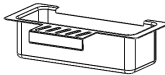
Du skal bruge en skruetrækker med krydshoved til samlingen.

#### LISTE OVER DELE:

Nr.	Navn på del	Beskrivelse	Mængde
A	Grillkar		1
B	Grillrist		1
C	Sidebord		2
D	Drypbakke		1
E	Håndtag		1
F	Spændeskive		2
G	Splitspændeskive		2
H	Møtrik		2



## DK: BRUGERVEJLEDNING

### SAMLEVEJLEDNING:

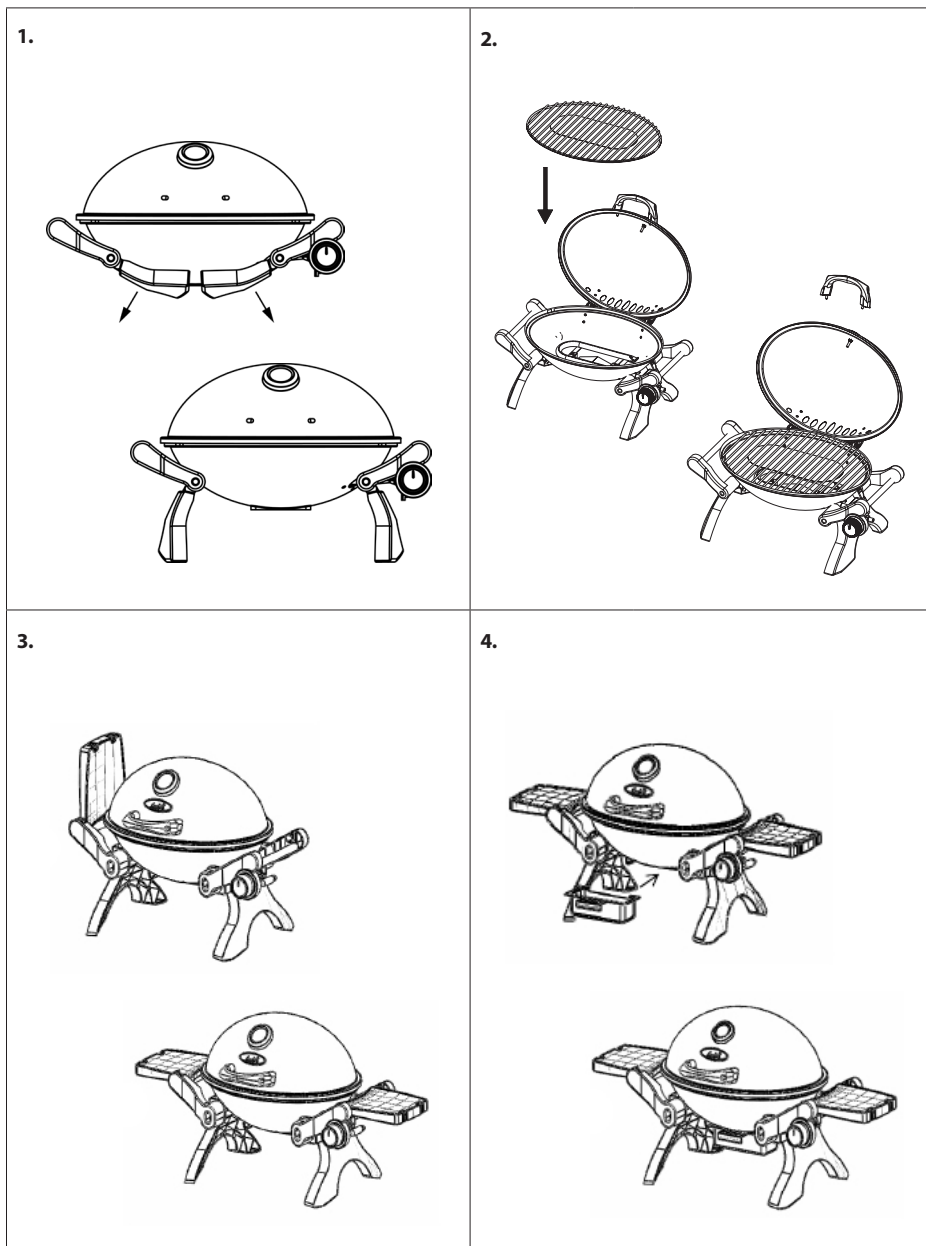

## DK: BRUGERVEJLEDNING

### 2. BRUG



- ADVARSEL: Må kun bruges udenfor
- Undgå misbrug af apparatet eller at bruge det til andre formål, end det er beregnet til.
- Foretag ingen ændringer på apparatet.
- Apparatet må ikke efterlades uden opsyn, når det er i tændt.
- Apparatet skal håndteres med forsigtighed. Pas på ikke at tabe det. ADVARSEL: Flyt ikke apparatet under brug.
- Brug grillhandsker og robuste, lange grillredskaber, når du laver mad på gasgrillen.
- Varmt fedt kan dryppe ud fra bunden af grillkarret. Tænd ikke for din gasgrill, hvis den står på en overflade, som kan blive beskadiget af varmt fedt eller den varme, gasgrillen genererer.
- Benyt ikke et apparat, der lækker, er beskadiget eller ikke fungerer korrekt
- ADVARSEL: Tilgængelige dele kan blive meget varme. Hold mindre børn væk.
- ADVARSEL: Sluk for gastilførslen på gasflasken efter hver brug
- Gasflasken skal altid kobles fra apparatet, når det ikke er i brug.
- Undgå at opbevare eller benytte benzin eller andre brandbare dampe og væsker i nærheden af dette eller andre apparater.
- LPG-gascylindre, der ikke er tilsluttet, bør ikke opbevares i nærheden af denne eller andre apparater.
- Apparatet skal betjenes på en vandret flade,
  - som ikke forringer dets brug
  - og er fri for tørt græs, sand osv.
  - det må ikke placeres på brandbare materialer.
- Når apparatet er i brug, skal det ske i god afstand fra brandbare materialer, min. afstand er vist herunder.



## DK: BRUGERVEJLEDNING

### Tilslut din gasgrill til gasflasken

Se tabellen TEKNISKE INFORMATIONER for information om regulator og slange. Benyt kun en regulator, som overholder EN16129, og en slange, som overholder EN16436. Slangen må ikke være længere end 150 cm. Både regulator og slange skal desuden overholde nationale regler. Udskift slangen iht. nationale regler. Undgå vrid på slangen.

Læs altid vejledningen til regulator og slange.

Lad aldrig regulatoren sidde på gasflasken, hvis denne ikke er tilsluttet gasslangen.

1. For at kunne bruge din gasgrill skal du købe en LPG-gasflaske, en regulator og en slange. Typen af gas kan være butan eller propan. Regulatoren skal passe til den valgte gasflaske og levere et tryk på 28-30mbar, hvis der er tale om butangas. 30 eller 37 mbar, hvis der er tale om propangas. Slangen skal passe både til regulatoren og til gasgrillen. Gasgrillen kan bruges med enten 8mm ID eller 10/11mm ID.
  - a) Hvis slangen har en intern diameter på 8 mm, skubbes den over den første ribhalvdel af den aftagelige slangestuds. Herefter skrues slange og studs på gasindgangen.
  - b) Hvis slangen har en intern diameter på 10/11 mm, skubbes den ind over hele ribdelen af den aftagelige slangestuds. Herefter skrues slange og studs på gasindgangen.

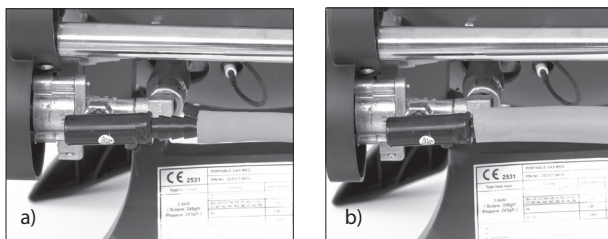

2. Når gasgrillen er tilsluttet gasflasken, placeres gasflasken ved siden af gasgrillen. Husk, at flasken skal holdes væk fra varmen og stå sikkert og oprejst.
3. Tilslut regulatoren korrekt til gasflaskens hane (se brugervejledningen, der følger med regulatoren).
4. Tjek altid for lækager i alle samlinger ved hjælp af sæbevand. ANVEND ALDRIG ÅBEN ILD TIL AT TJEKKE FOR LÆKAGER.

### Tænd for din gasgrill

1. Åbn låget. ADVARSEL: Låget skal altid være åbent, når brænderen tændes!
2. Sørg for, at hanen (5) står på 'OFF' (slukket)
3. Åbn regulatoren på gasflasken.
4. Tryk på hanen, og hold den nede i 1-2 sekunder. Drej den derefter langsomt cirka en kvart omgang mod symbolet med den store flamme, indtil der høres et klik. Brænderen skulle nu tænde.
5. Hvis brænderen ikke tænder, drejes hanen frem og tilbage over flammesymbolet et par gange.
6. Hvis brænderen stadig ikke tænder, drejes hanen omgående til 'OFF'-positionen (slukket). Vent 5 minutter, og gentag trin 4 og 5.
7. Hold øje med brænderflammen, og sørg for, at alle brænderudgange tændes. Der skal være en blå/gul flamme på 2,5-5 cm på brænderen.
8. Brug hanen til at justere den ønskede temperatur.
9. Drej hanen hele vejen mod den store flamme for at slukke for brænderen, og tryk på hanen, så den kan drejes til 'OFF'-positionen (slukket).

### For din sikkerhed – hvis du lugter gas

- Hvis apparatet har en lækage (gaslugt), slukkes for gastilførslen, og apparatet skal omgående flyttes til et godt ventileret sted uden ild, hvor lækagen kan findes og stoppes. Hvis du vil tjekke dit apparat for lækage, skal det gøres udendørs. Forsøg ikke at finde lækager ved hjælp af åben ild, brug sæbevand.
- Hvis lugten ikke forsvinder, skal du øjeblikkeligt stoppe brugen af apparatet og kontakte din forhandler eller gasforhandler.

## DK: BRUGERVEJLEDNING

### 3. SKIFT AF GASFLASKE

- Sluk helt for enheden. Vær forsigtig, da gasflasken kan være varm.
- Gasflasken skal skiftes på et godt ventileret sted, helst udenfor, langt fra evt. antændelseskilder som åben ild, vågeblus, elektrisk ild og med god afstand til andre mennesker.
- Følg vejledningerne, der fulgte med gasflaske og gasregulator.
- Følg vejledningen i afsnittet 'Tilslut din gasgrill til gasflasken' for at sikre en sikker tilslutning af en ny gasflaske til apparatet.
- Hvis gastykket falder, eller gassen ikke vil antænde, kontrolleres det, om der er gas i gasflasken. Hvis der er gas i gasflasken, kan injektoren på apparatet evt. være blokeret.

### 4. RENGØRING OG VEDLIGEHOLD

- Kontroller visuelt, at apparatet er i god stand, og rengør det jævnligt
- Sørg for, at apparatet er kølet helt ned før rengøring.
- Brug en stålrådsbørste, ståluld eller skuresvamp til at rengøre risten.
- Gasgrillens indvendige overflader bør også vaskes med varmt sæbevand.
- Drypbakken (6) bør rengøres jævnligt.
- Tjek regelmæssigt brænderen, for at sikre at den er fri for insekter og edderkopper, som kan blokere gassystemet.
- Rens brænderens venturirør (11) meget omhyggeligt, og kontroller, at den er fri for tilstopninger. Vi anbefaler, at du benytter en piberenser til at rengøre venturi-området.

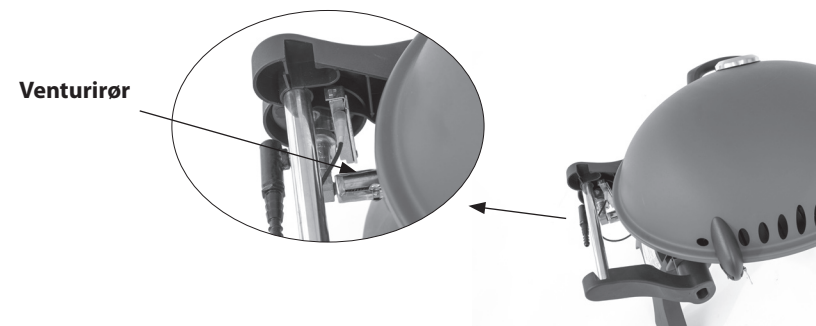

- Undgå at manipulere med de dele, der er forseglet fra leverandørens side.
- ADVARSEL: Ændringer foretaget på apparatet kan medføre fare.

### 5. OPBEVARING

- Sørg for, at apparatet er kølet helt af.
- Kobl gasflasken af, inden apparatet pakkes væk. Opbevar både apparat og gasflaske på et tørt, rent og køligt sted med god ventilation og udenfor direkte sollys.

Hvis du ikke kan udbedre fejlen ved at følge ovennævnte anvisninger, skal du kontakte forhandleren eller Outwell Kundeservice.

Outwell Kundeservice  
e-mail: info@outwell.com  
Tlf.: +45 70 22 85 00

## FR: MODE D'EMPLOI

### CORTE GAS GRILL



Lisez les instructions avant d'utiliser l'appareil.  
Conservez ces instructions pour vous y référer ultérieurement.

1. Couvercle
2. Jauge de température
3. Poignée de couvercle résistante à la chaleur
4. Tablettes latérales amovibles
5. Robinet avec allumeur piézo
6. Plateau d'égouttement
7. Gril en acier recouvert de chrome
8. Connexion de l'alimentation en gaz

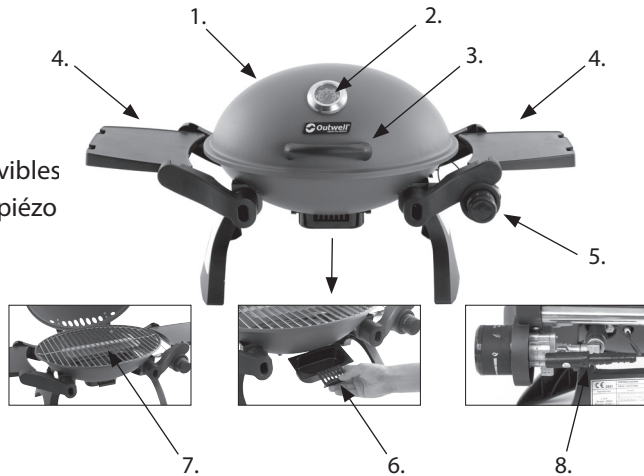

### DONNÉES TECHNIQUES

Gril à gaz Corte (650796)		
Type d'appareil :	Gril à gaz pour une utilisation à l'extérieur	
Catégorie de gaz :	I3B/P	I3+
Type de gaz :	Butane ou propane, Butane + propane	Butane ou propane
Pression :	30 mbar	28-30 mbar (butane) 37 mbar (propane)
Consommation de gaz :	Butane 247 g/h, propane 242 g/h	
Taille de l'injecteur :	0.91 mm Ø	
Apport de chaleur :	3.4 kW	
Source:	Bouteilles de gaz GPL (détendeur de 28-30 / 37 mbar et flexible de ID 8-11 mm requis)	

## FR: MODE D'EMPLOI

### 1. ASSEMBLAGE

Vous aurez besoin d'un tournevis cruciforme pour le montage.

#### NOMENCLATURE :

N°	Nom des pièces	La description	Qté
A	Partie principale		1
B	Grille de cuisson		1
C	Tablette latérale		2
D	Plateau d'égouttement		1
E	Poignée		1
F	Rondelle		2
G	Rondelle fendue		2
H	Écrou		2

## FR: MODE D'EMPLOI

### NOTICE DE MONTAGE :

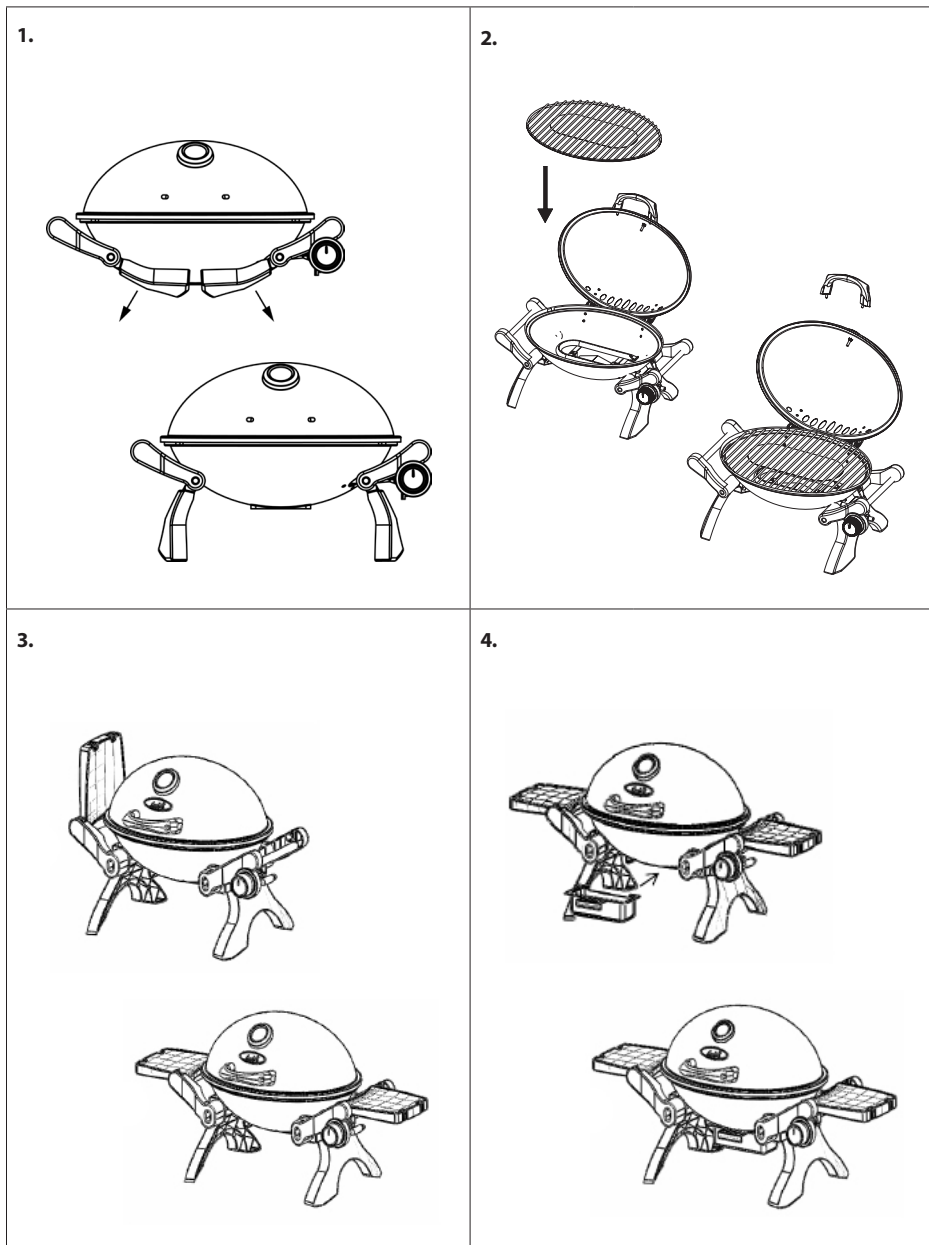

## FR: MODE D'EMPLOI

### 2. FONCTIONNEMENT



- AVERTISSEMENT : Utilisation uniquement à l'extérieur
- Ne faites pas d'utilisation abusive de l'appareil ou ne l'utilisez pas pour des fins pour lesquelles il n'a pas été conçu.
- Ne modifiez pas l'appareil.
- Ne laissez jamais l'appareil sans surveillance lorsqu'il est allumé.
- Manipulez l'appareil avec précaution. Assurez-vous de ne pas le faire tomber.
- AVERTISSEMENT : Ne déplacez pas l'appareil pendant son utilisation.
- Utilisez des gants et des ustensiles pour barbecue longs et solides lorsque vous cuisinez sur le gril à gaz.
- De la graisse chaude peut goutter du fond du bac à feu. N'allumez pas votre gril à gaz sur une surface qui pourrait être endommagée par la graisse chaude ou la chaleur générée par le gril à gaz.
- N'utilisez jamais un appareil qui fuit, qui est endommagé ou qui ne fonctionne pas correctement.
- AVERTISSEMENT : Les parties accessibles peuvent être très chaudes. Tenir à l'écart des jeunes enfants.
- AVERTISSEMENT : Éteignez l'alimentation en gaz au niveau de la bouteille de gaz après chaque utilisation
- Débranchez toujours la bouteille de gaz de l'appareil lorsque vous ne l'utilisez pas.
- Ne rangez ou n'utilisez pas d'essence ou d'autres vapeurs et liquides inflammables similaires à proximité de cet appareil ou de tout autre appareil.
- Toute bouteille de GPL non branchée à des fins d'utilisation ne doit pas être rangée à proximité de cet appareil ou de tout autre appareil.
- L'appareil doit être utilisé sur une surface horizontale
  - qui ne risque pas d'empêcher son bon fonctionnement
  - exempte d'herbes sèches, de sable, etc.
  - Ne le placez pas sur des matériaux combustibles.
- L'appareil doit être utilisé à l'écart des matériaux inflammables pendant son utilisation, en respectant les distances minimales indiquées ci-dessous.



#### Brancher votre gril à gaz à une bouteille de gaz

Veillez vous référer au tableau DONNÉES TECHNIQUES pour connaître les informations concernant le régulateur et le flexible. Utilisez uniquement un régulateur conforme EN16129 et un flexible conforme EN16436. La longueur du flexible ne doit pas dépasser 150 cm. Le régulateur et le flexible doivent également être conformes aux réglementations nationales. Remplacez le flexible en respectant les réglementations nationales. Évitez de tordre le flexible.

Lisez toujours le manuel concernant le régulateur et le flexible.  
Ne laissez jamais le régulateur fixé à la bouteille de gaz s'il est débranché du flexible de gaz.

## FR: MODE D'EMPLOI

1. Pour pouvoir utiliser votre gril à gaz, vous aurez besoin d'acheter une bouteille de gaz GPL, un régulateur et un flexible. Le type de gaz peut être du butane ou du propane. Le régulateur doit être compatible avec la bouteille de gaz choisie et fournir une pression d'alimentation de 28-30 mbar s'il s'agit de butane. 30 ou 37 mbar s'il s'agit de propane. Le flexible doit être adapté au régulateur ainsi qu'au gril à gaz. Le gril à gaz peut être utilisé avec un diamètre interne de 8 mm ou 10/11 mm.
  - a) Si votre flexible présente un diamètre interne de 8 mm, poussez le flexible sur la première moitié rainurée de l'embout amovible. Enfilez le flexible et l'embout sur la connexion de l'alimentation en gaz.
  - b) Si votre flexible présente un diamètre interne de 10/11 mm, poussez le flexible sur toute la partie rainurée de l'embout amovible. Enfilez le flexible et l'embout sur la connexion de l'alimentation en gaz.

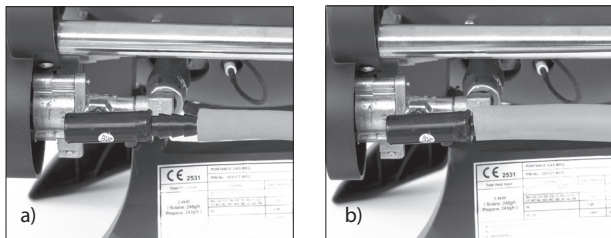

2. Une fois que vous avez bien branché votre gril à gaz à une bouteille de gaz, placez la bouteille de gaz à côté de votre gril à gaz. Gardez à l'esprit que la bouteille doit être tenue à l'écart de la chaleur et doit se trouver dans une position sûre et droite.
3. Branchez correctement le régulateur au robinet de gaz (référez-vous au manuel fourni avec le régulateur).
4. Vérifiez toujours la présence de fuites au niveau de tous les joints en utilisant de l'eau savonneuse. N'UTILISEZ JAMAIS DE FLAMME NUE POUR VÉRIFIER LA PRÉSENCE DE FUITES.

### Allumer votre gril à gaz

1. Ouvrez le couvercle. ATTENTION : le couvercle doit toujours être ouvert lorsque vous allumez le brûleur !
2. Assurez-vous que le robinet (5) est en position « ARRÊT » (marquée « OFF »)
3. Ouvrez le régulateur sur la bouteille de gaz.
4. Appuyez sur le robinet et maintenez-le enfoncé pendant 1-2 secondes. Puis tournez-le lentement sur environ ¼ de tour dans la direction du symbole de la grande flamme jusqu'à entendre un clic. Le brûleur devrait s'allumer.
5. Si le brûleur ne s'allume pas, tournez le robinet vers l'avant et l'arrière pour passer le symbole d'allumage plusieurs fois.
6. Si le brûleur ne s'allume toujours pas, tournez le robinet immédiatement sur la position « ARRÊT ». Attendez 5 minutes et recommencez les étapes 4 et 5.
7. Observez la flamme du brûleur et assurez-vous que tous les ports du brûleur sont allumés. Une flamme bleue/jaune de 2,5-5 cm doit apparaître à partir du brûleur.
8. Utilisez le robinet pour régler la température de cuisson désirée.
9. Pour éteindre le brûleur, tournez le robinet complètement vers la grande flamme et appuyez sur le robinet pour pouvoir le tourner sur la position « ARRÊT » (marquée « OFF »).

### Pour votre sécurité – si vous sentez une odeur de gaz :

- Si votre appareil présente une fuite (odeur de gaz), coupez l'alimentation en gaz et mettez-le immédiatement à l'extérieur, dans un endroit bien ventilé sans flammes, où la fuite pourra être détectée et réparée. Si vous souhaitez contrôler l'absence de fuite sur votre appareil, faites-le à l'extérieur. N'essayez pas de détecter des fuites à l'aide d'une flamme, utilisez de l'eau savonneuse.
- Si l'odeur persiste, arrêtez immédiatement d'utiliser l'appareil et contactez votre revendeur ou votre fournisseur de gaz.

## FR: MODE D'EMPLOI

### 3. CHANGER LA BOUTEILLE DE GAZ

- Éteignez complètement l'unité. Soyez prudent, la bouteille de gaz peut être chaude.
- La bouteille de gaz doit être changée dans un endroit bien aéré, de préférence à l'extérieur, à l'écart de toute source d'inflammation comme des flammes nues, des témoins lumineux, des incendies électriques et à l'écart des autres personnes.
- Suivez les instructions fournies avec la bouteille de gaz et le régulateur de gaz.
- Pour garantir le branchement sûr d'une nouvelle bouteille de gaz sur votre appareil, veuillez suivre les instructions de la section « Brancher votre gril à gaz à une bouteille de gaz ».
- Si la pression du gaz baisse ou si le gaz ne s'allume pas, vérifiez s'il reste du gaz dans la bouteille. S'il reste du gaz dans la bouteille, l'injecteur sur l'appareil est peut-être bloqué.

### 4. NETTOYAGE & MAINTENANCE

- Effectuez un contrôle visuel de l'état général de l'appareil et nettoyez-le régulièrement.
- Assurez-vous que l'appareil a complètement refroidi avant de le nettoyer.
- Utilisez une brosse métallique, de la laine d'acier ou une éponge abrasive pour nettoyer la grille.
- Les surfaces intérieures du boîtier du gril à gaz doivent aussi être nettoyées avec de l'eau chaude savonneuse.
- Le plateau d'égouttement (6) doit être nettoyé régulièrement.
- Contrôlez périodiquement le brûleur pour vérifier qu'il ne contient pas des insectes et araignées qui pourraient bloquer de circuit de gaz.
- Nettoyez le tube de Venturi sur le brûleur (11) très prudemment en vérifiant qu'il n'est pas obstrué. Nous vous recommandons d'utiliser un nettoie-pipes pour nettoyer la zone du tube d'injection.

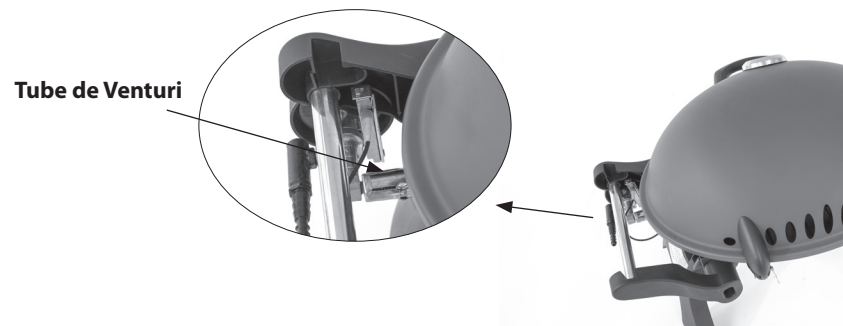

- Ne manipulez pas les pièces scellées par le fabricant.
- AVERTISSEMENT : Toute modification de l'appareil peut être dangereuse.

### 5. STOCKAGE

- Assurez-vous que l'appareil a entièrement refroidi.
- Débranchez la bouteille de gaz avant de ranger l'appareil. Conservez l'appareil et la bouteille dans un endroit sec et bien ventilé, à l'abri de la poussière et de la saleté ainsi que de la chaleur et des rayons directs du soleil.

Si vous n'êtes pas en mesure de rectifier un défaut en suivant les instructions ci-dessus, contactez le distributeur ou le service après-vente Outwell.



## NL: GEBRUIKSAANWIJZING

### CORTE GAS GRILL



Lees de handleiding voordat u het toestel gebruikt.  
Bewaar deze instructies voor toekomstige raadpleging

1. Deksel
2. Thermometer
3. Hittebestendig handvat
4. Verwijderbare bijzettafels
5. Kraantje met piezo ontsteking
6. Lekbak
7. Verchromde stalen rooster
8. Gasaansluiting verloopstuk

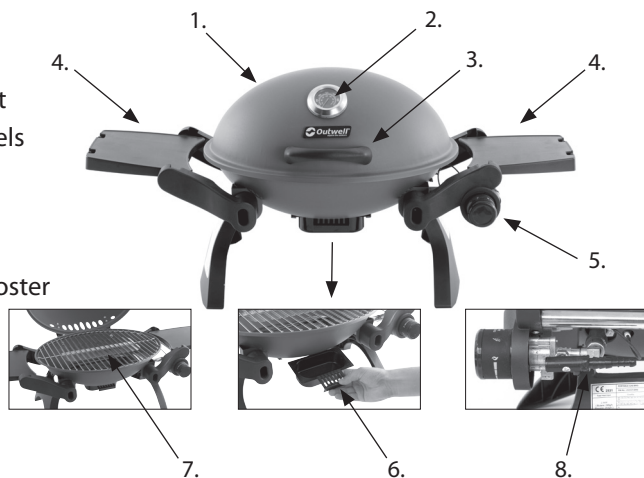

### TECHNISCHE GEGEVENS

Corte gasbarbecue (650796)		
Type toestel:	Gasbarbecue voor gebruik buitenshuis	
Gascategorie:	I3B/P	I3+
Type gas:	Butane of propane, Butane + propane	Butane of propane
Druk:	30 mbar	28-30 mbar (butane) 37 mbar (propane)
Gasverbruik:	Butane 247 g/h, propane 242 g/h	
Formaat inspuitsstuk:	0.91 mm Ø	
Warmte-invoer:	3.4 kW	
Bron:	LPG-gasflessen (28-30 / 37 mbar regelaar en slang ID 8-11 mm vereist)	

## NL: GEBRUIKSAANWIJZING

### 1. MONTAGE

Een kruiskop schroevendraaier is nodig bij de montage.

#### ONDERDELENLIJST:

Nr.	Naam onderdeel	Beschrijving	Aantal
A	Frame		1
B	Bakplaat		1
C	Bijzettafel		2
D	Lekbak		1
E	Handvat		1
F	Sluitring		2
G	Veerring		2
H	Bout		2



## NL: GEBRUIKSAANWIJZING

### MONTAGE-INSTRUCTIE:

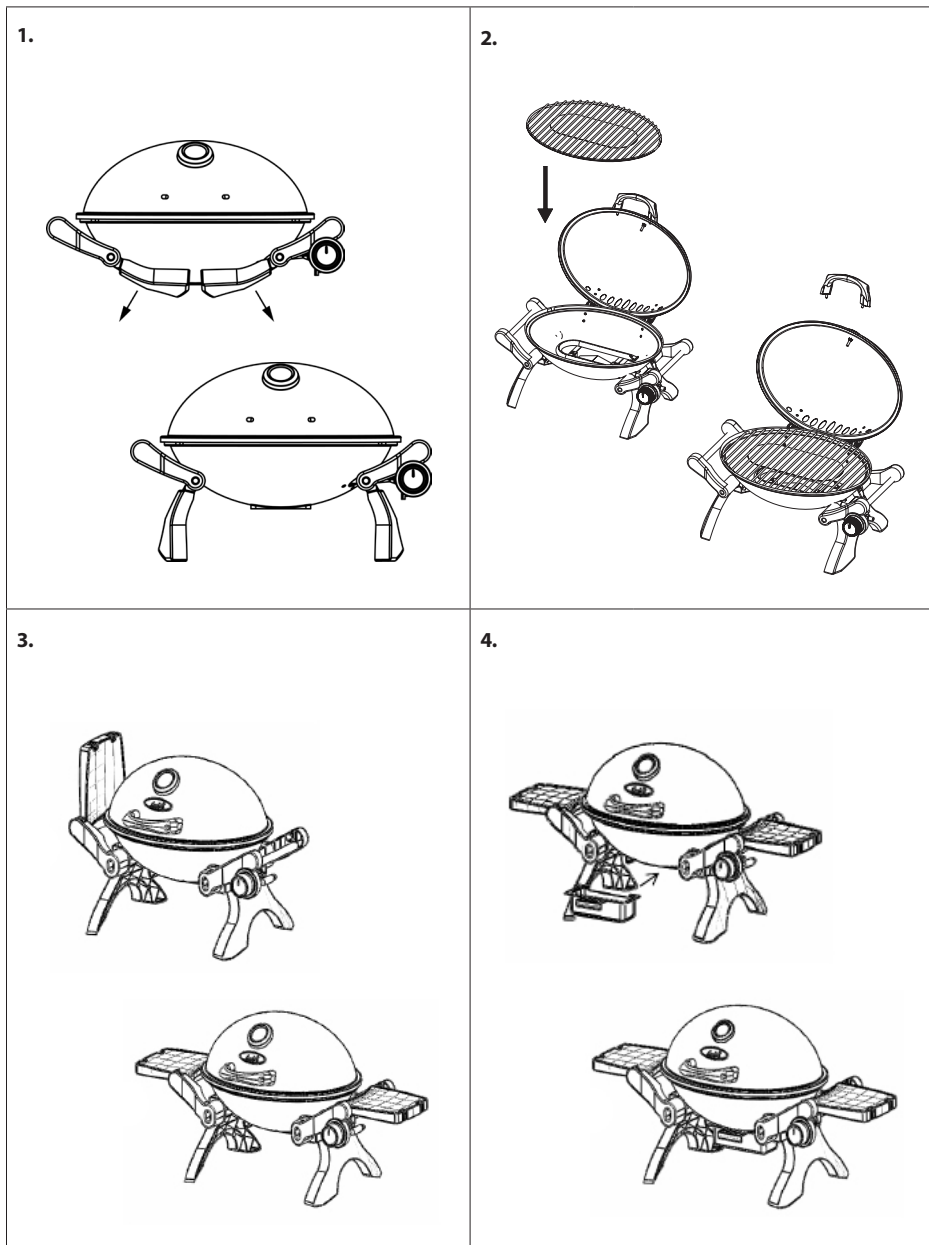

## NL: GEBRUIKSAANWIJZING

### 2. BEDIENING



- **WAARSCHUWING:** Alleen buiten gebruiken
- Gebruik het toestel niet verkeerd en gebruik het niet voor andere doeleinden dan waarvoor het bestemd is.
- Breng geen wijzigingen aan het toestel aan.
- Laat het toestel nooit onbeheerd achter wanneer het brandt.
- Ga voorzichtig met het toestel om. Zorg dat u het niet laat vallen.
- **WAARSCHUWING:** Verplaats het toestel niet tijdens het gebruik.
- Gebruik handschoenen en stevig lang barbecuegereedschap als u op de gasgrill kookt.
- Er kan heet vet onder uit de vuurschaal druipen. Steek uw gasbarbecue niet aan op een oppervlak dat beschadigd kan worden door het hete vet of de hitte die door de gasbarbecue wordt gegenereerd.
- Gebruik geen toestel dat lekt, beschadigd is of niet goed werkt.
- **WAARSCHUWING:** Bereikbare delen kunnen zeer heet zijn. Houd jonge kinderen uit de buurt.
- **WAARSCHUWING:** Sluit na gebruik de gastoevoer af op de gasfles
- Koppel de gasfles altijd los van het toestel als u het niet gebruikt.
- Bewaar of gebruik geen benzine of andere ontvlambare dampen en vloeistoffen in de nabijheid van dit of enig ander toestel.
- Lpg-cilinders die niet zijn aangesloten voor gebruik, mogen niet worden bewaard in de nabijheid van dit of een ander toestel.
- Het toestel moet op een horizontaal oppervlak worden gebruikt
  - dat de werking niet zou kunnen schaden
  - vrij van droog gras, zand enz.
  - Plaats het niet op brandbare materialen.
- Het toestel moet tijdens gebruik uit de buurt van ontvlambare materialen worden gebruikt, met de hieronder aangegeven minimumafstanden.



#### Uw gasbarbecue aansluiten op een gasfles

Zie de tabel TECHNISCHE GEGEVENS voor informatie over de drukregelaar en de slang. Gebruik alleen een drukregelaar die voldoet aan EN16129 en een slang die voldoet aan EN16436. De slang mag niet langer zijn dan 150 cm. Zowel de drukregelaar als de slang moeten eveneens voldoen aan de nationale voorschriften. Vervang de slang volgens de nationale voorschriften. Zorg dat de slang niet wordt verdraaid.

Lees altijd de gebruiksaanwijzing met betrekking tot de drukregelaar en de slang.  
Laat de drukregelaar nooit aan de gasfles zitten als deze van de gas slang is losgekoppeld.

## NL: GEBRUIKSAANWIJZING

1. Om uw gasbarbecue te kunnen gebruiken, moet u een lpg-gasfles, een drukregelaar en een slang aanschaffen. Het soort gas kan butaan of propaan zijn. De drukregelaar moet op de gekozen gasfles passen en een toevoerdruk van 28-30 mbar leveren als het om butaangas gaat. 30 of 37 mbar als het om propaangas gaat. De slang moet zowel op de drukregelaar als op de gasbarbecue passen. De gasbarbecue kan worden gebruikt met 8mm ID of 10/11 mm ID.
  - a) Als uw slang een binnendiameter van 8 mm heeft, duwt u de slang over de eerste geribbelde helft van de verwijderbare slangpilaar. Schroef de slang en de slangpilaar op de gasinlaataansluiting.
  - b) Als uw slang een binnendiameter van 10/11 mm heeft, duwt u de slang helemaal over het geribbelde deel van de verwijderbare slangpilaar. Schroef de slang en de slangpilaar op de gasinlaataansluiting.

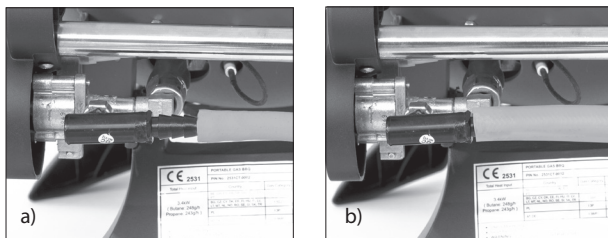

2. Zodra u uw gasbarbecue op een gasfles hebt aangesloten, plaatst u de gasfles aan de zijkant van uw gasbarbecue. Houd er rekening mee dat de fles uit de buurt van warmte en in een veilige en rechtopstaande positie moet worden bewaard.
3. Bevestig de drukregelaar op de juiste manier aan de kraan van de gasfles (raadpleeg de gebruiksaanwijzing die bij de drukregelaar is geleverd).
4. Controleer altijd alle verbindingen met zeepsop op lekken.  
GEBUIK NOOIT EEN OPEN VLAM OM TE CONTROLEREN OP LEKKEN.

### Uw gasbarbecue aansteken

1. Open de deksel. WAARSCHUWING: de deksel moet altijd open staan bij het ontsteken van de brander!
2. Zorg ervoor dat het kraantje (5) in de 'OFF' stand staat (er staat 'OFF')
3. Draai de regelaar op de gasfles open.
4. Duw het kraantje in en hou het 1-2 seconden ingedrukt. Draai het dan langzaam een kwartslag in de richting van het symbool met de grote vlam totdat je een klik hoort. De brander gaat nu aan.
5. Als de brander niet aangaat, draai het kraantje dan een paar keer heen en weer langs het aansteek symbool.
6. Als de brander dan nog niet aangaat, draai het kraantje dan meteen naar de 'OFF' stand. Wacht 5 minuten en herhaal dan stappen 4 en 5.
7. Bekijk de vlam van de brander en check dat er vuur komt uit alle brander. Er zouden blauwe /gele vlammen van 5-7 cm uit de brander moeten komen.
8. Gebruik het kraantje om de gewenste kook temperatuur te bereiken.
9. Om de brander uit te doen, draai het kraantje helemaal richting de grote vlam en druk dan het kraantje in zodat het naar de 'OFF' stand gedraaid kan worden (er staat 'OFF').

### Voor uw veiligheid – als u gas ruikt

- Als het toestel een lek vertoont (een gaslucht), sluit u de gastoevoer af en brengt u het toestel onmiddellijk naar buiten naar een goed geventileerde plaats zonder vlammen waar het lek kan worden opgespoord en gestopt. Als u het toestel op lekken wilt controleren, doe dat dan buiten. Probeer geen lekken op te sporen met een vlam, gebruik zeepsop.
- Als de geur aanhoudt, stop dan onmiddellijk met het gebruik van het apparaat en neem contact op met uw dealer of gasleverancier.

## NL: GEBRUIKSAANWIJZING

### 3. DE GASFLES VERWISSELEN

- Schakel het toestel volledig uit. Wees voorzichtig, het gastoestel kan heet zijn.
- De gasfles moet worden verwisseld op een goed geventileerde plaats, bij voorkeur buiten, uit de buurt van eventuele ontstekingsbronnen, zoals open vuur, waakvlammen, elektrische haarden en uit de buurt van andere mensen.
- Volg de bij de gasfles en de gasdrukregelaar geleverde gebruiksaanwijzingen.
- Voor het veilig aansluiten van een nieuwe gasfles op het toestel volgt u de instructies in het gedeelte 'Uw gasbarbecue aansluiten op een gasfles'.
- Als de gasdruk daalt of u het gas niet kunt aansteken, controleer dan of er nog gas in de fles zit. Als er nog gas in de fles zit, is het inspuitstuk van het toestel mogelijk verstopt.

### 4. REINIGING & ONDERHOUD

- Controleer de algemene toestand van het toestel visueel en reinig het regelmatig.
- Zorg dat het toestel volledig is afgekoeld voordat u het reinigt.
- Gebruik een staalborstel, staalwol of een schuurspons om het rooster schoon te maken.
- De binnenzijde van het deksel van de behuizing van de gasbarbecue moet ook met heet zeepwater worden afgewassen.
- De lekbak (6) moet regelmatig schoongemaakt worden.
- Controleer regelmatig of de brander vrij is van insecten en spinnen die het gassysteem kunnen blokkeren.
- Reinig de venturibus op de brander (11) zeer zorgvuldig en controleer of deze niet verstopt is. Wij raden u aan een pijpenrager te gebruiken om het gebied rond de venturibus schoon te maken.

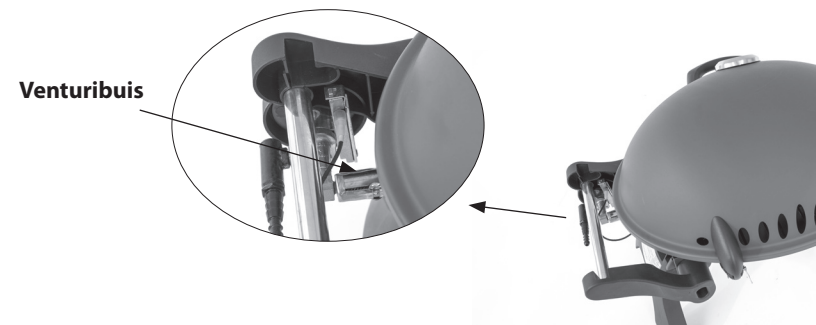

- Manipuleer geen door de fabrikant verzegelde onderdelen.
- WAARSCHUWING: Elke wijziging aan het toestel kan gevaarlijk zijn.

### 5. OPSLAG

- Zorg ervoor dat het toestel volledig is afgekoeld.
- Koppel de gasfles los voordat u het toestel opbergt. Bewaar zowel het toestel als de gasfles op een droge en goed geventileerde plaats, vrij van stof en vuil, en uit de buurt van warmte en direct zonlicht.

Als u er niet in slaagt een storing te verhelpen aan de hand van de hierboven vermelde instructies, neem dan contact op met de dealer of de Outwell-klantenservice.

Outwell-klantenservice  
e-mail: info@outwell.com  
Tel.: +45 70 22 85 00

## CZ: NÁVOD K POUŽITÍ

### CORTE GAS GRILL



DŮLEŽITÉ: Před použitím tohoto zařízení si přečtěte návod k obsluze. Ponechte si tento návod pro budoucí použití.

1. Víko
2. Teploměr
3. Tepelně odolná rukojeť víka
4. Odnímatelné odkládací stolky
5. Kohoutek s piezo zapalovačem
6. Odkapávací miska
7. Pochromovaná ocelová mřížka
8. Připojení přívodu plynu

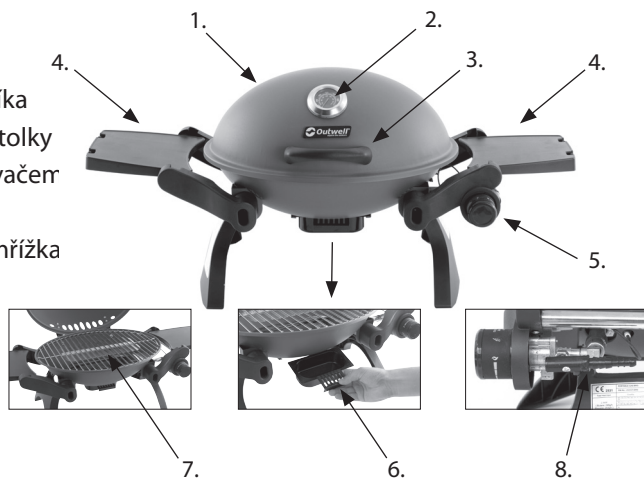

### TECHNICKÉ ÚDAJE

Plynový gril Corte (650796)		
Typ spotřebiče:	Plynový gril pro venkovní použití	
Kategorie plynu:	I3B/P	I3+
Druh plynu:	Butane nebo propane, Butane + propane	Butane nebo propane
Tlak:	30 mbar	28-30 mbar (butane) 37 mbar (propane)
Spotřeba plynu:	Butane 247 g/h, propane 242 g/h	
Velikost injektoru:	0.91 mm Ø	
Příkon:	3.4 kW	
Zdroj:	Plynové lahve na LPG (nutný regulátor 28–30/37 mbar a hadice s vnitřním průměrem 8–11 mm)	

## CZ: NÁVOD K POUŽITÍ

### 1. SESTAVENÍ

K montáži budete potřebovat křížový šroubovák.

### SEZNAM SOUČÁSTEK:

Číslo na obrázku	Název součástky	Popis	Množství
A	Tělo		1
B	Grilovací rošt		1
C	Odkládací stolek		2
D	Odkapávací miska		1
E	Rukojeť		1
F	Podložka		2
G	Pružná podložka		2
H	Matice		2

## CZ: NÁVOD K POUŽITÍ

### NÁVOD K SESTAVENÍ:

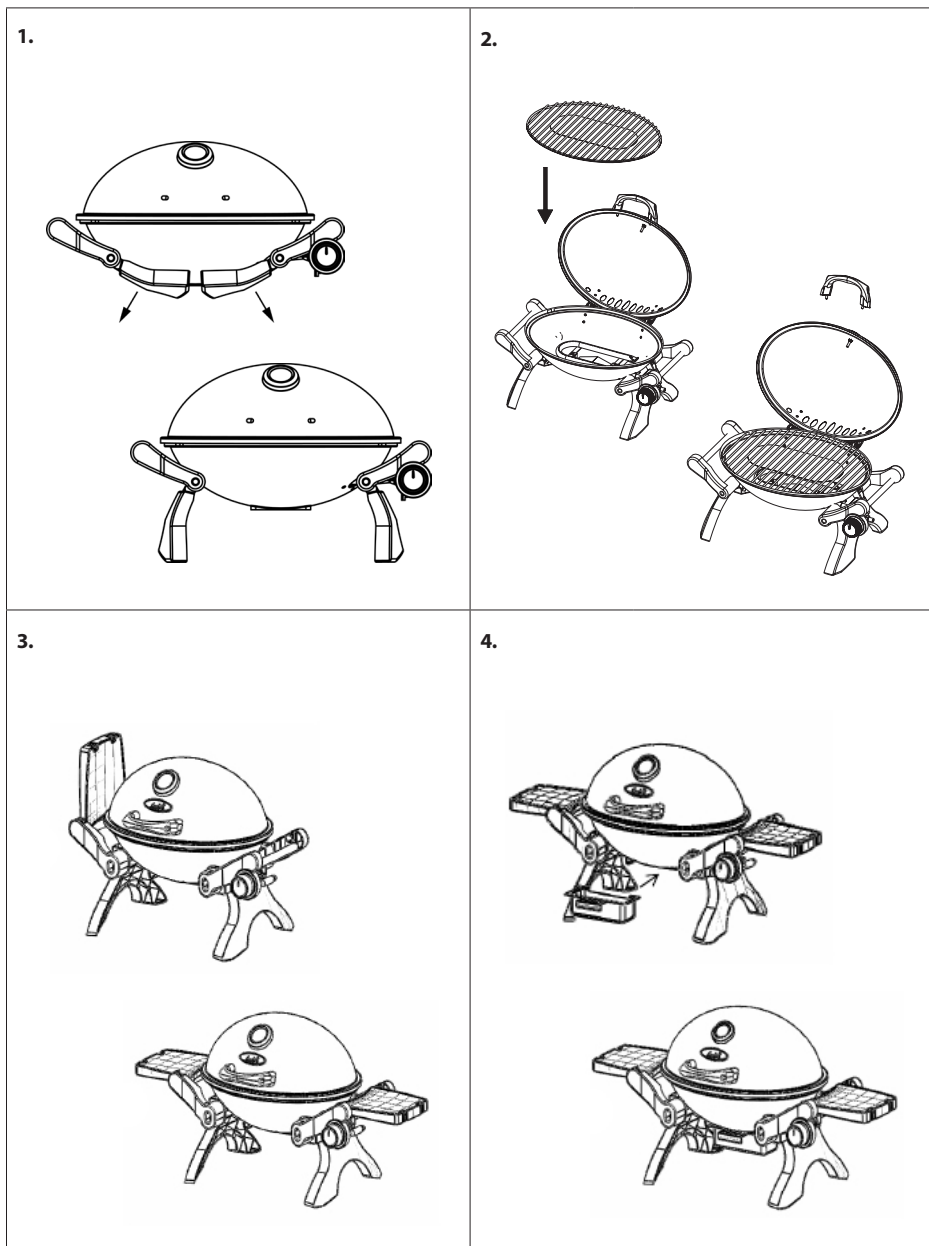

## CZ: NÁVOD K POUŽITÍ

### 2. POUŽÍVÁNÍ GRILU



- **VAROVÁNÍ:** Používejte pouze venku
- Vyvarujte se nesprávnému užívání spotřebiče ani jej nepoužívejte k jiným účelům, než k jakým je určen.
- Spotřebič nijak neupravujte.
- Zapnuté zařízení nenechávejte nikdy bez dozoru.
- Se zařízením zacházejte opatrně. Dbejte na to, aby vám neupadlo.
- **VAROVÁNÍ:** Během používání se spotřebičem nepohybujte.
- Při grilování pokrmů používejte rukavice a kvalitní vybavení na grilování.
- Rozpálený tuk může odkapávat na dno grilu. Nezapalujte plynový gril na povrchu, který by mohl být poškozen rozpáleným tukem nebo teplem generovaným plynovým grilem.
- Zařízení nepoužívejte v případě, že je poškozené, funguje nesprávně nebo z něj uniká plyn.
- **VAROVÁNÍ:** Jednotlivé vnější části mohou být velmi horké. Udržujte mimo dosah dětí.
- **VAROVÁNÍ:** Po použití spotřebiče vypněte přívod plynu na plynové kartuši
- Pokud spotřebič právě nepoužíváte, vždy vyjměte plynovou kartuši.
- Neskladujte ani nepoužívejte benzín nebo jiné hořlavé kapaliny nebo plyny v blízkosti tohoto nebo jiného spotřebiče.
- Kartuše s LPG, které nejsou připojeny ke grilu a nejsou používány, neskladujte v blízkosti tohoto nebo jiného spotřebiče.
- Spotřebič lze používat pouze na rovném povrchu,
  - který pravděpodobně neovlivní jeho provoz,
  - na kterém neroste tráva, neobsahuje písek apod. a
  - který je nehořlavý.
- Spotřebič nesmí být používán v přítomnosti hořlavých materiálů a musí být dodrženy níže uvedené minimální vzdálenosti od nich.



## CZ: NÁVOD K POUŽITÍ

### Připojení plynového grilu k plynové kartuši

Informace o regulátoru plynu a hadici naleznete v tabulce TECHNICKÉ ÚDAJE. Používejte pouze regulátor plynu, který splňuje požadavky normy EN16129, a hadici, která splňuje požadavky normy EN16436. Délka hadice by neměla přesáhnout 150 cm. Regulátor plynu i hadice musí také vyhovovat požadavkům národní legislativy. Vyměňte hadici v souladu s národní legislativou. Vyvarujte se překroucení hadice. Vždy si přečtěte návod k použití vašeho regulátoru tlaku a hadice.

Nikdy nenechávejte regulátor tlaku připojený k plynové kartuši, pokud došlo k odpojení od plynové hadice.

1. Abyste mohli plynový gril používat, budete si muset zakoupit kartuši s LPG, regulátor tlaku a hadici. Jako plyn lze použít butan nebo propan. Regulátor plynu musí odpovídat vybrané plynové kartuši a dodávat vstupní tlak 28–30 mbar, pokud jste zvolili butan. 30 nebo 37 mbar, pokud jste zvolili propan. Hadice musí odpovídat regulátoru plynu i plynovému grilu. Plynový gril lze použít buď s 8 mm ID nebo 10/11 mm ID.
  - a) Pokud má hadice vnitřní průměr 8 mm, přetáhněte hadici do první poloviny žebrované koncovky hadice. Připevněte hadici a koncovku na plynovou přípojku.
  - b) Pokud má hadice vnitřní průměr 10/11 mm, přetáhněte hadici celou žebrovanou část koncovky hadice. Připevněte hadici a koncovku na plynovou přípojku.

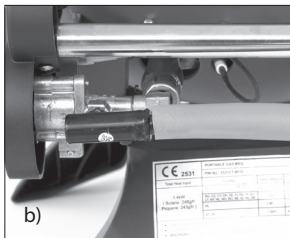
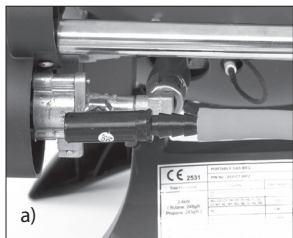

2. Jakmile úspěšně připojíte plynový gril k plynové kartuši, umístěte plynovou kartuši vedle plynového grilu. Mějte na paměti, že kartuše musí být chráněna před teplem a musí být umístěna v bezpečné a svislé poloze.
3. Řádně připojte regulátor tlaku ke kohoutku plynové kartuše (viz návod k obsluze dodaný s regulátorem plynu).
4. Vždy zkontrolujte těsnost všech spojů mýdlovou vodou. KONTROLU TĚSNOSTI NIKDY NEPROVÁDĚJTE POMOCÍ OTEVŘENÉHO OHNĚ.

### Zapálení plynového grilu

1. Otevřete víko. POZOR: při zapalování hořáku musí být víko vždy otevřené!
2. Ujistěte se, že kohoutek (5) je v poloze „VYPNUTO“ (označené jako „OFF“).
3. Otevřete regulátor plynu na plynové láhvi.
4. Zatlačte na kohoutek a podržte jej po dobu 1–2 sekund. Potom jím pomalu otáčejte asi o ¼ otočky směrem k symbolu velkého plamene, dokud neuslyšíte cvaknutí. Hořák by se nyní měl zapálit.
5. Pokud se hořák nezapálí, otočte kohoutkem několikrát tam a zpět přes symbol blesku.
6. Pokud se hořák stále nezapálí, okamžitě otočte kohoutek do polohy „OFF“. Počkejte 5 minut a opakujte kroky 4 a 5.
7. Sledujte plamen hořáku a ujistěte se, že všechny porty hořáku jsou zapálené. Z hořáku by měl sálat modro-žlutý plamen o velikosti 2,5–5 cm.
8. Žár upravujte pomocí kohoutku.
9. Chcete-li hořák vypnout, otočte kohoutek do maximální polohy směrem k symbolu velkého plamene a zatlačte na kohoutek, abyste jej mohli uvést do polohy „OFF“.

### Pokud ucítíte plyn

- Pokud je těsnění vašeho spotřebiče porušeno (cítíte plyn), přerušete přívod plynu a okamžitě jej vynesete ven na dobře větrané místo daleko od zdrojů vznícení. Tam netěsnící místo identifikujte a únik zastavte. Kontrolu těsnění spotřebiče provádějte venku. Nepokoušejte se netěsnící místo identifikovat pomocí plamene, použijte mýdlovou vodu.

## CZ: NÁVOD K POUŽITÍ

### 3. VÝMĚNA PLYNOVÉ KARTUŠE

- Vařič úplně vypněte. Dbejte opatrnosti, jelikož plynový spotřebič může být horký.
- Plynovou kartuši vždy vyměňujte na dobře větraném místě, v ideálním případě venku, a to daleko od lidí a zdrojů vznícení, jako je otevřený oheň, zapalovací hořáček, elektrický oheň.
- Postupujte podle příruček k plynové kartuše a regulátoru plynu.
- Pro bezpečné připojení nové plynové kartuše k vašemu spotřebiči postupujte podle pokynů v kapitole „Připojení plynového grilu k plynové kartuši“.
- Dojde-li k poklesu tlaku nebo vám hořák nepůjde zapálit, zkontrolujte, zda je v kartuši plyn. Pokud v kartuši zbyl nějaký plyn, může být zablokovaný injektor spotřebiče.

### 4. ČIŠTĚNÍ A ÚDRŽBA

- Pohledem zkontrolujte celkový stav spotřebiče a pravidelně jej čistěte.
- Před čištěním nechte spotřebič zcela vychladnout.
- K čištění grilu použijte drátěný kartáč, ocelovou vlnu nebo drátěnku.
- Vnitřní povrchy krytu plynového grilu omyjte horkou mýdlovou vodou.
- Odkapávací misku (6) pravidelně čistěte.
- Pravidelně kontrolujte, zda se v hořáku nenachází žádný hmyz či pavouci, kteří by mohli zablokovat plynový systém.
- Venturiho trubici na hořáku (11) velmi pečlivě vyčistěte a zkontrolujte, zda se v ní nenachází nic, co by ji mohlo ucpat. K čištění Venturiho trubice doporučujeme použít čistič trubek.

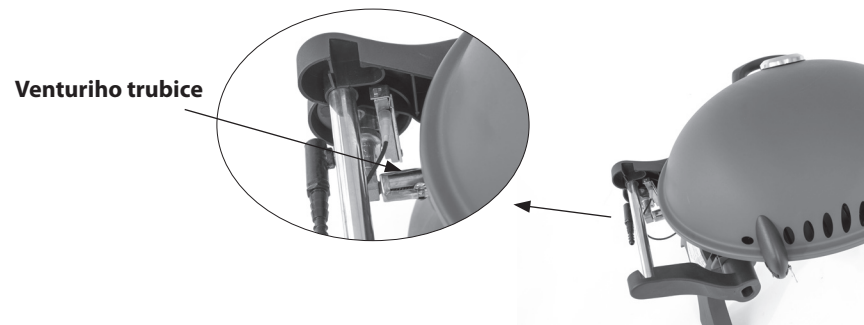

- Nemanipulujte s díly utěsněnými výrobcem.
- VAROVÁNÍ: Jakákoli úprava spotřebiče může být nebezpečná.

### 5. SKLADOVÁNÍ

- Nechte spotřebič zcela vychladnout.
- Před uložením spotřebiče vyjměte plynovou kartuši. Spotřebič a kartuši skladujte na suchém a dobře větraném místě chráněném před prachem a nečistotami, mimo zdroje tepla a nevystavujte je přímému slunečnímu záření.

Pokud není možné odstranit žádnou závadu podle výše uvedených pokynů, kontaktujte prodejce nebo zákaznický servis Outwell.

Zákaznický servis Outwell  
e-mail: info@outwell.com  
Tel.: +45 70 22 85 00



# NO: BRUKERVEILEDNING

## CORTE GAS GRILL



Les instruksjonene før du bruker apparatet.  
Ta vare på bruksanvisningen for fremtidig referanse.

1. Lokk
2. Temperaturmåler
3. Varmebestandig håndtak på lokket
4. Avtakbare sidebord
5. Kran med piezo-tenner
6. Dryppskål
7. Grillrist i krombelagt stål
8. Gasstilkobling

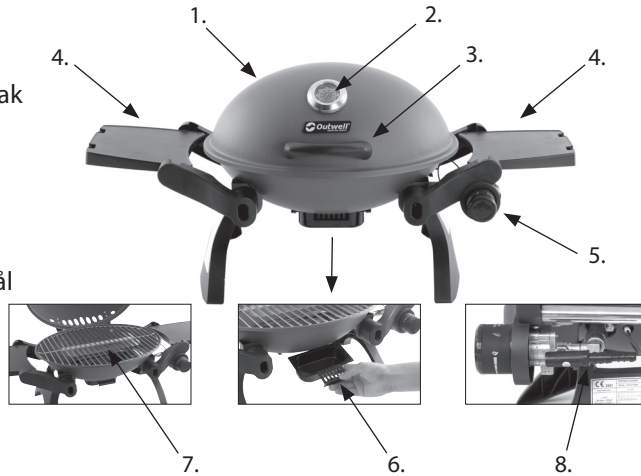

## TEKNISKE DATA

Corte gassgrill (650796)		
Type apparat:	Gassgrill for utendørsbruk	
Gasskategori:	I3B/P	I3+
Type gass:	Butane eller propane, Butane + propane	Butane eller propane
Trykk:	30 mbar	28-30 mbar (butane) 37 mbar (propane)
Gassforbruk:	Butane 247 g/h, propane 242 g/h	
Injektorstørrelse:	0.91 mm Ø	
Brennereffekt:	3.4 kW	
Kilde:	LPG gassbeholdere (28-30 / 37 mbar regulator og slange ID 8-11 mm påkrevd)	

# NO: BRUKERVEILEDNING

## 1. MONTERING

Du trenger en stjerneskrutrekker for å montere grillen.

### PARTS LIST

Nr.	Delens navn	Beskrivelse	Antall
A	Hus		1
B	Grillrist		1
C	Sidebord		2
D	Dryppskål		1
E	Håndtak		1
F	Skive		2
G	Delt skive		2
H	Mutter		2



## NO: BRUKERVEILEDNING

### MONTERINGSINSTRUKSJON:

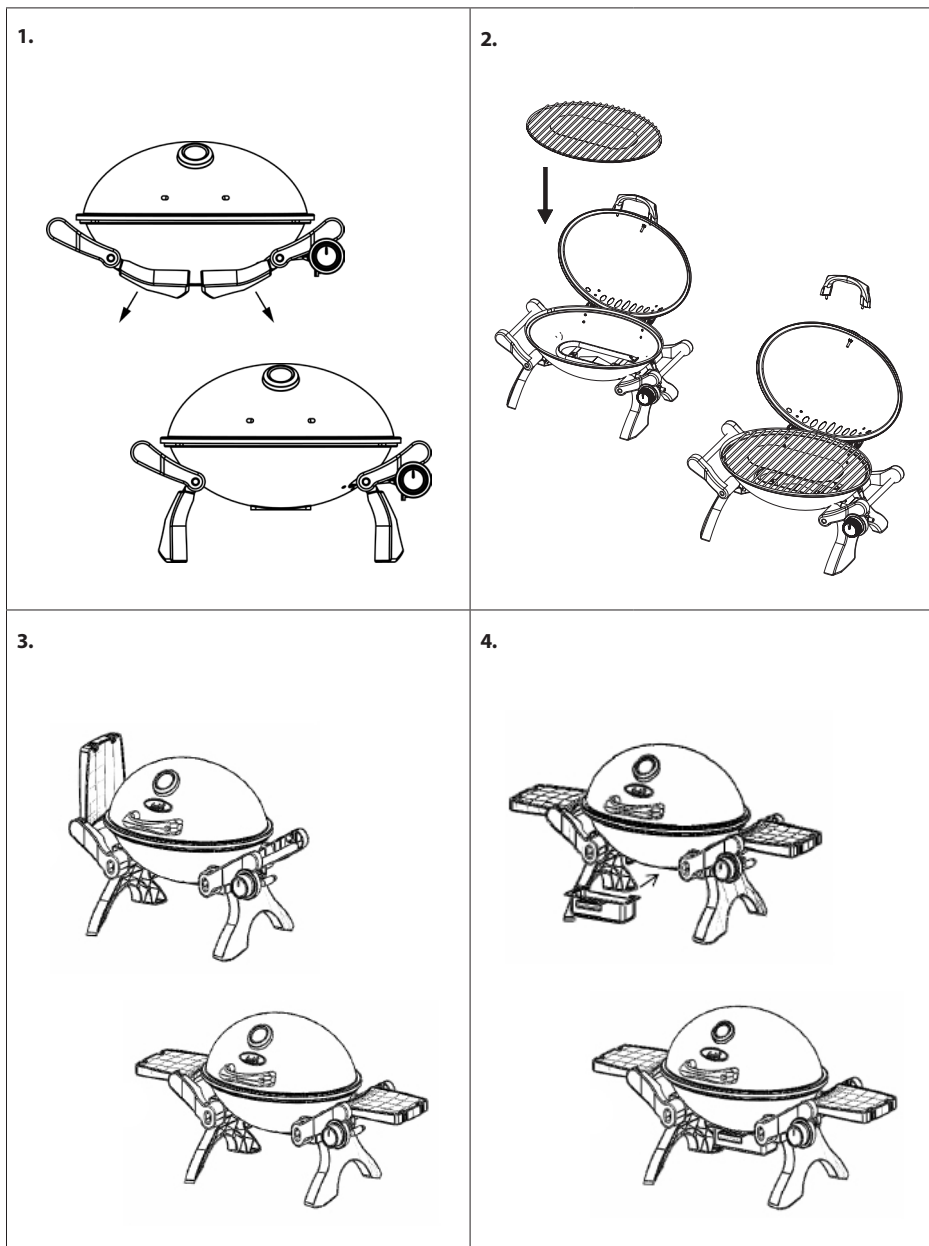

## NO: BRUKERVEILEDNING

### 2. BRUK



- ADVARSEL: Kun for utendørsbruk.
- Misbruk ikke apparatet og bruk det ikke til andre formål enn det er ment for.
- Utfør ikke endringer på apparatet.
- La aldri apparatet stå uten tilsyn når det er tent.
- Håndter apparatet med forsiktighet. Pass på at det ikke faller i bakken.
- ADVARSEL: Flytt ikke apparatet når det er i bruk.
- Bruk hansker og robuste, lange grillredskaper når du tilbereder mat på gassgrillen.
- Varmt fett kan dryppe ut av bunnen på grillskålen. Bruk ikke gassgrillen på et underlag som kan bli skadet av det varme fett eller varme generert av gassgrillen.
- Bruk ikke et apparat som lekker, er skadet eller som ikke fungerer ordentlig.
- ADVARSEL: De tilgjengelige delene kan bli svært varme. Hold barn på god avstand.
- ADVARSEL: Steng av gassen ved gassbeholderen etter bruk.
- Koble alltid gassbeholderen fra apparatet når det ikke er i bruk.
- Unngå å oppbevare eller bruke bensin eller andre brennbare gasser og væsker i nærheten av dette eller andre apparater.
- Gassbeholdere som ikke er tilkoblet for bruk, bør ikke oppbevares i nærheten av dette eller andre apparater.
- Apparatet må bare brukes på et flatt underlag
  - som ikke er til hinder for bruken,
  - som er fritt for tørt gress, sand osv.,
  - plasser ikke apparatet på brennbare materialer.
- Apparatet skal brukes på god avstand fra brennbare materialer. Minsteavstandene er vist nedenfor.



## NO: BRUKERVEILEDNING

### Koble gassgrillen til en gassbeholder

Vennligst se tabellen TEKNISKE DATA for informasjon om regulator og slange. Bruk bare en regulator som er i samsvar med EN16129 og en slange i samsvar med EN16436. Lengden på slangen må ikke overstige 150 cm. Både regulatoren og slangen må også overholde nasjonale forskrifter. Skift ut slangen i samsvar med nasjonale forskrifter. Unngå å vri slangen.

Les alltid bruksanvisningen for informasjon om regulatoren og slangen.

La aldri regulatoren være koblet til gassbeholderen hvis den er frakoblet gasslangan.

1. For å kunne bruke gassgrillen må du kjøpe en gassbeholder, en regulator og en slange. Gasstypen kan være butan eller propan. Regulatoren må passe til den valgte gassbeholderen og levere et innløpsstrykk på 28–30 mbar hvis gassen er butan. 30 eller 37 mbar hvis gassen er propan. Slangen må passe til både regulatoren og gassgrillen. Gassgrillen kan brukes med 8 mm ID eller 10/11 mm ID (innvendig diameter).
  - a) Hvis slangen har en innvendig diameter på 8 mm, skyv slangen over den første ribbede halvdel av den avtakbare slangenippelen. Skru slangen og nippelen inn på gasstilkoblingen.
  - b) Hvis slangen har en innvendig diameter på 10/11 mm, skyv slangen hele veien over den ribbede delen av den avtakbare slangenippelen. Skru slangen og nippelen inn på gasstilkoblingen.

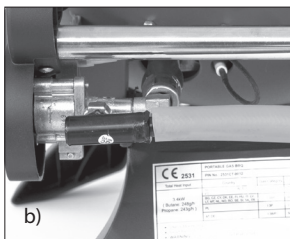
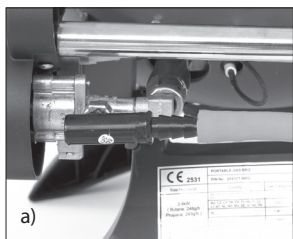

2. Når du har koblet gassgrillen til en gassbeholder, plasserer på gassbeholderen ved siden av gassgrillen. Husk at beholderen må holdes unna varme og være plassert i en trygg og oppreist posisjon.
3. Fest regulatoren korrekt til gassbeholderkranen (se bruksanvisningen som følger med regulatoren).
4. Sjekk for lekkasjer i alle skjøter ved hjelp av såpevann.  
**BRUK ALDRI EN ÅPEN FLAMME TIL Å SJEKKE FOR LEKKASJER.**

### Tenne gassgrillen

1. Åpne lokket. **FORSIKTIG:** Lokket må alltid være åpent når man tenner brenneren!
2. Kontroller at kranen (5) er i posisjonen OFF (AV) (merket OFF).
3. Åpne regulatoren på gassbeholderen.
4. Trykk på kranen og hold den inne i 1–2 sekunder. Drei den deretter sakte omtrent en kvart omdreining mot symbolet med den store flammen inntil du hører et klikk. Dermed tennes brenneren.
5. Hvis brenneren ikke tennes, roter kranen frem og tilbake over linsymbolet noen ganger.
6. Hvis brenneren fremdeles ikke tennes, sett kranen i posisjonen OFF (AV) umiddelbart. Vent i 5 minutter og gjenta deretter trinn 4 og 5.
7. Observer brennerflammen og kontroller at alle brennerporter er tent. Brenneren skal normalt brenne med en blå/gul flamme på 1–2 tommer.
8. Bruk kranen til å justere til ønsket steketemperatur.
9. Når du skal slå av brenneren, dreier du kranen hele veien mot den store flammen. Deretter trykker du på kranen slik at den kan dreies til posisjonen OFF (AV) (merket OFF).

### For din egen sikkerhet – hvis du kan lukte gass

- Hvis apparatet har en lekkasje (lukt av gass), steng gasstilførselen og ta det med utendørs umiddelbart til et godt ventilert, flammefritt sted der lekkasjen kan lokaliseres og stoppes. Hvis du skal sjekke om apparatet har lekkasjer, gjør det utendørs. Prøv ikke å oppdage lekkasjer ved hjelp av en flamme, bruk såpevann.
- Hvis lukten vedvarer, avslutt bruken av apparatet umiddelbart og kontakt forhandleren eller gassleverandøren.

## NO: BRUKERVEILEDNING

### 3. BYTTE GASSBEHOLDER

- Slå enheten helt av. Vær forsiktig, apparatet kan være varmt.
- Gassbeholderen må alltid byttes på et godt ventilert sted, helst utendørs. Pass på at det er god avstand til antenneskilder som åpen ild, gasstennere og elektriske ildsteder. Hold også god avstand til andre personer.
- Følg bruksanvisningene for gassbeholderen og gassregulatoren.
- For å koble en ny gassbeholder til apparatet på en sikker måte, vennligst følg instruksjonene i avsnittet Koble gassgrillen til en gassbeholder.
- Hvis gasstrykket faller, eller gassen ikke lar seg antenne, må du kontrollere om det finnes gass igjen i gassbeholderen. Hvis det er det, kan det hende at apparatets injektor er blokkert.

### 4. RENGJØRING OG VEDLIKEHOLD

- Kontroller apparatets generelle tilstand visuelt og rengjør det regelmessig.
- Sørg for at apparatet er helt avkjølt før du rengjør det.
- Bruk en trådbørste, stålull eller en skurepute til å rengjøre risten.
- Innvendige overflater i gassgrillens lokk bør vaskes med varmt såpevann.
- Dryppskålen (6) bør rengjøres regelmessig.
- Sjekk brenneren regelmessig for å se at den er fri for insekter og edderkopper som kan blokkere gassystemet.
- Rengjør venturi-røret på brenneren (11) svært forsiktig. Sjekk at det er fritt for blokkeringer. Vi anbefaler at du bruker en piperenser til å rengjøre området ved venturi-røret.

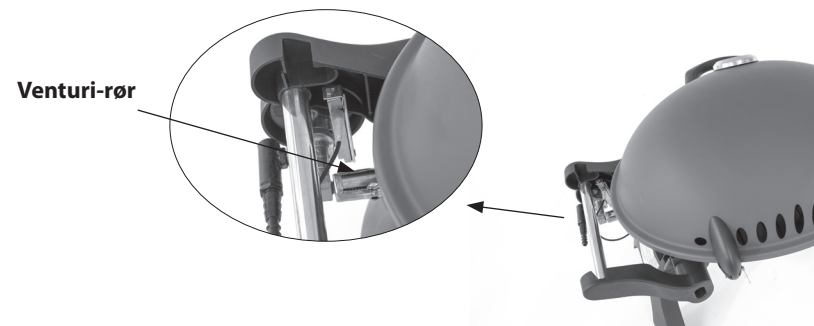

- Unngå å manipulere deler som er forseglet av produsenten.
- **ADVARSSEL:** Enhver modifisering av apparatet kan være farlig.

### 5. OPPBEVARING

- Kontroller at apparatet er helt avkjølt.
- Koble fra gassbeholderen før du setter apparatet til oppbevaring. Oppbevar både apparatet og gassbeholderen på et tørt og godt ventilert sted som er fritt for støv og smuss, på god avstand fra varmekilder og ikke i direkte sollys.

Hvis du ikke klarer å utbedre feilen ved å følge instruksjonene ovenfor, kontakt forhandleren eller Outwell kundeservice.

Outwell kundeservice  
E-post: info@outwell.com  
Tlf.: +45 70 22 85 00



[outwell.com](https://outwell.com)



Outwell® is a reg. trademark of Oase Outdoors  
EU: Kornvej 9, DK-7323 Give, Denmark  
UK: One Glass Wharf, Bristol, BS2 0ZX



P.I.N. 2531/CT/0002